



## SBZ122/70 Plus

Profil işleme merkezleri



Alüminyum, plastik ve ince çeperli çelik profillerin ekonomik ve rasyonel bir şekilde işlenmesi için

- Frezeleme, delme, kertme havşa veya diş açma gibi tüm işlemleri, profil yüzeyinin korunması için profil sabitken gerçekleştirilmektedir
- Akıllı kontrol tekniği sayesinde çalışma sonuçları iyileştirilir
- İşleme ünitesi, dinamik servo tahrikler sayesinde 60 m/dakika ile hızlı şekilde konumlanır
- Dengeleme aynasız diş açma
- Otomatik olarak pistonların pozisyonunu algılama ve kafa yardımıyla konumlandırma
- Dört takım bölmeli otomatik takım değiştirici (takımlar hariç)
- Modern 3 eksen kontrolü
- Modern eğik yatak sayesinde ergonomik çalışma
- Mutlak devir enkoderi sistemleri kullanılması sayesinde eksenlerin referans hareketi gerekli değildir
- Otomatik mengene algılama ve konumlama sayesinde çarpışmalar önlenir
- Milin kısa hızlanma ve frenleme süreleri için kapalı devir kontrollü Power-Torque freze motoru
- Sertifikalı, tahrike entegre güvenlik fonksiyonları
- Akıllı kontrol tekniği sayesinde düşük elektrik tüketimi
- Eksen tahriklerinin ara devre bağlantısı sayesinde enerji verimliliği artar
- Kesintisiz güç kaynağı (UPS)
- Windows işletim sistemi
- Panel-PC 15,6", i3 işlemci, USB bağlantıları ve ağ bağlantısı
- İşleme akışı sırasında da kontrol terminalindeki eluCam sayesinde kolay ve konforlu program girişi
- İnternet üzerinden uzaktan bakım

### Makine Donanımı

elumatec AG  
Pinacher Straße, 61  
75417 Mühlacker  
Germany

Tel +49 7041-14-184  
sales@elumatec.com  
www.elumatec.com

The right to make technical alterations is reserved.



- Hava soğutmalı freze mili 8 kW, S1
- Kullanıcıyı korumak için kabin
- Dört adet yatay pnömatik malzeme sıkıştırma ünitesi
- Bir malzeme dayaması, sol
- HSK-F63 takım tutucu
- Minimum miktar yağlaması
- Yüksek performanslı kesim sıvısı
- Manüel kumanda cihazı
- Derinlik ölçüsü

### Opsiyonlar

- Takımlar
- Takım tutucular
- Maks. dört standart takım için otomatik takım değiştirici
- Açılı kafa için otomatik takım değiştirici
- İki takım için HSK-F63 döner açılı kafa
- Düşük enerji tüketimli kontrol panosu için Green-Line soğutma cihazı
- Barkod tarayıcı
- Seçime bağlı olarak çepeçevre kapalı koruma kabini
- Standart olarak dört mengene. Sekiz mengeneye kadar genişletilebilir
- Aşırı uzunlukta işlenen iş parçalarını yerleştirmek için sağ malzeme referans dayaması
- Aşırı uzunlukta işleme için solda ilave dayama
- Çift taraflı uzunluk ölçümü
- Çift bağlama ve diğer aksesuarlar talep üzerine
- Panel-PC 18,5", i5 işlemci
- Panel-PC 21,6", i7 işlemci
- Not tutucu
- Ses önleyici kapak
- Talaş teknesi üzerinden talaş boşaltma

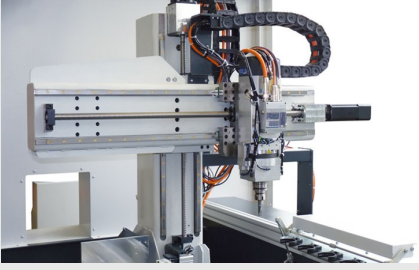

### Profil işleme merkezi SBZ 122/74

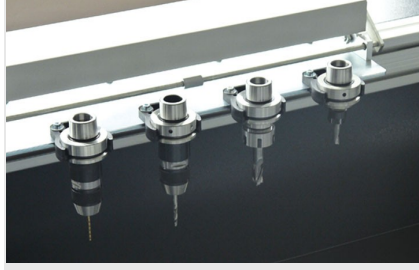

### Takım magazini

Dört metre işleme uzunluğuna sahip SBZ 122 modelleri, standart olarak dört bölmeli sabit bir takım magazini ile birlikte teslim edilir. İhtiyaç anında X eksenli boyunca ilave takım magazinleri takılabilir. (16 standart takım ve iki açılı kafa)

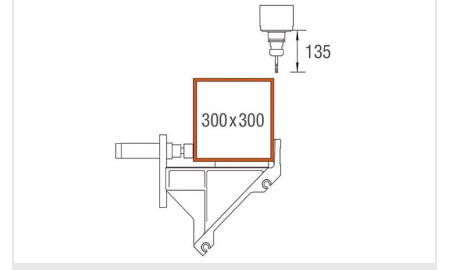

### Y ve Z ekseninin işleme aralığı

Üstten profil işleme

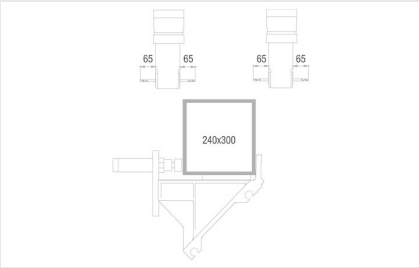

### Y ve Z ekseninin işleme aralığı

Önden ve arkadan profil işleme (opsiyonel)

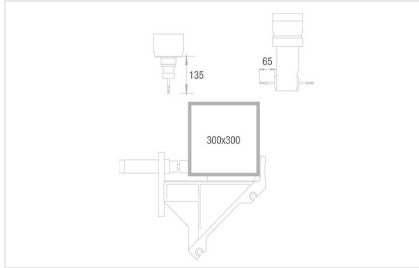

### Y ve Z ekseninin işleme aralığı

Üstten ve arkadan profil işleme (opsiyonel)





### SBZ 122/70 PLUS / PROFİL İŞLEME MERKEZLERİ

#### SBZ 122/70 Plus

Alın tarafında işlemez maks. işleme uzunluğu	4.150 mm
Alın tarafında işleme ile maks. işleme uzunluğu	4.000 mm (opsiyonel)
X ekseninin hareket mesafesi	4.295 mm, Vmaks. 60 m/dak.
Y ekseninin hareket mesafesi	910 mm, Vmaks. 45 m/dak.
Z ekseninin hareket mesafesi	475 mm, Vmaks. 45 m/dak.
İşleme yönü	1 (üst), (5 opsiyonel)
Konumlama hassasiyeti	+/- 0,1 mm
Freze devri	maks. 24.000 1/dak.
Freze mili gücü	8 kW, S1 geri beslemeli (hava soğutmalı)
Takım tutucu	HSK-F63
Takım değiştirme	otomatik
Otomatik magazindeki takım bölmeleri	4 (maks. 16)
Açılı kafa	Opsiyon
Disk freze çapı	100 mm
Testere bıçağı çapı	-
Takım uzunluğu (konik ölçüden itibaren)	maks. 150 mm
Mengene kaydırma	otomatik
Mengene	Basic (yuvarlak kılavuzlu)
Yazılım	eluCam
Hava basıncı	>7 bar
Elektrik	400 V, 3~, 50 Hz, 25 A
Dakikadaki hava tüketimi	yaklaşık 185 l; püskürterek
Toplam uzunluk	6.592 mm
Derinlik	2.171 mm
Yükseklik	3.000 mm
Ağırlık	yaklaşık 2.900 kg