

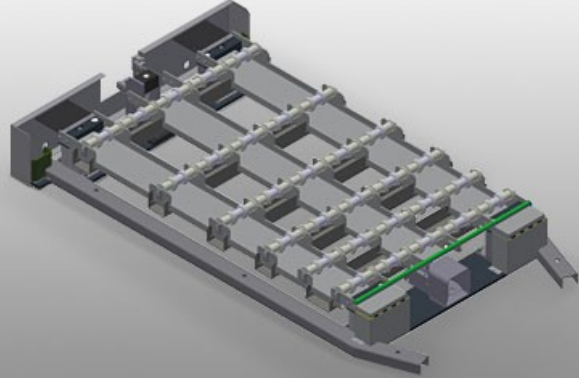

### GHS15

Cam taşıma/cam çıta arabaları



GFW 15 cam taşıma arabası ile birlikte cam levhalar kolayca taşınır. Pnömatik kaldırma tertibatlı, ayak valfi ile kumanda edilebilir, maks. strok = 50 mm. Alt tekerlek grupları toplam 15 x 4 PVC tekerlekle donatılmıştır. GFW 15 cam taşıma arabası için içeri sokma yardımıyla birlikte komple. Ana ölçüler: 2.100 x 1.250 mm.

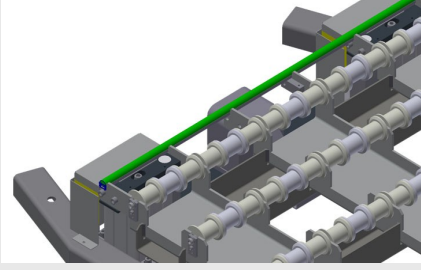

### Destek

Kolay yükleme ve indirme için kaldırma makaralı alt temas yüzeyi

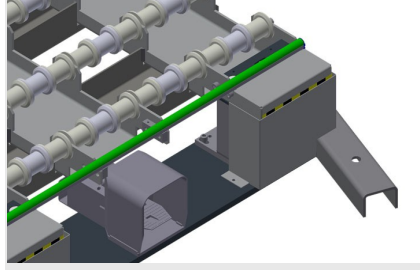

### Kaldırma tertibatı

Cam levhaların GFW 15 cam taşıma arabasına aktarılması için kaldırma tertibatı, ayak valfı ile kumanda edilebilir, maks. strok = 50 mm



### GHS 15 / CAM TAŞIMA/CAM ÇITA ARABALARI

#### ÖZELLİKLER

Uzunluk (mm)	2.100
Genişlik (mm)	1.250
Yükseklik (mm)	250
Azami deplasman (mm)	50
Ağırlık (kg)	100

Dahil ● Mevcut ○