

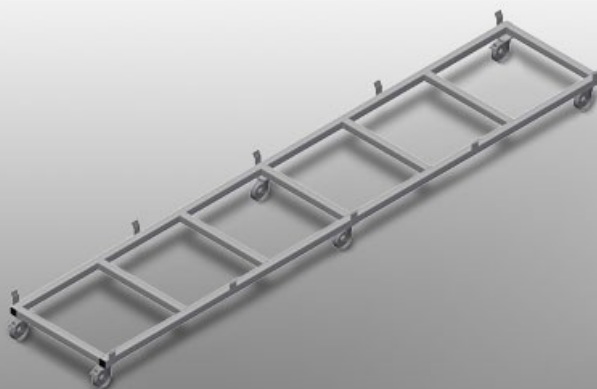

ТРК

Транспортная тележка
для профилей



Прочная стальная конструкция. Транспортная тележка для перемещения кассет с профилями. Идеальное решение для транспортировки кассет с профилями со склада к пильному станку или на обрабатывающий центр. Для поддонов с профилями шириной до 760 мм. Стопорные планки для фиксации поддона. Шесть роликов, четыре направляющих ролика со стояночным тормозом и два опорных ролика.

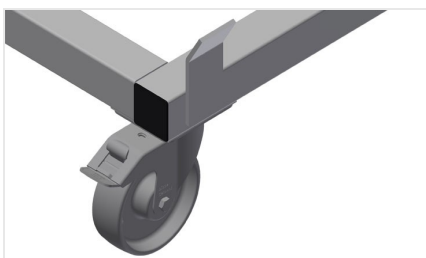

Направляющие ролики

Шесть роликов, из них четыре со стояночным тормозом и два опорных ролика обеспечивают высокую маневренность и простое, безопасное использование

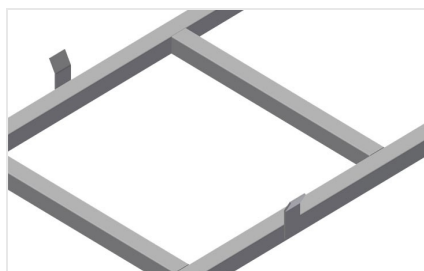

Стопорные планки

Стопорные планки для фиксации поддона



МОДЕЛИ

ТРК 4000



РАЗМЕР И МАССА

Длина (мм)	4.000
Ширина (мм)	820
Высота (мм)	285
Масса (кг)	65

ВМЕСТИМОСТЬ

Ширина загрузки (мм)	770
Нагрузочная способность (кг)	1.200

ХАРАКТЕРИСТИКИ

Поворотные колеса	6
Поворотные колеса с блокировочным устройством	4
Диаметр поворотных колес (мм)	125

Включено ● Доступно ○