



TMT

Монтажные стенды



Монтажный стол для предварительной сборки фурнитуры и уплотнителей. Прочная стальная конструкция. Рабочий стол для любых работ по предварительной установке фурнитуры и уплотнителей на окнах и дверях. Оборудован двумя прижимами. Зажимное устройство для профилей с конструктивной глубиной 45 – 120 мм и видимой шириной 50 – 150 мм. Регулируемое положение зажима. Активация зажимных цилиндров при помощи ножного выключателя. Приспособление для поворота зажатых профилей на 180° с фиксацией через каждые 30° при помощи ножного выключателя. Опорные консоли для длинных деталей. Два отсека для хранения инструмента и мелких деталей. Выдвижные ящики для инструмента. Крепление для шуруповерта или дрели. Пневматическое соединение на 4 штуцера. Двойные розетки с защитным контактом.

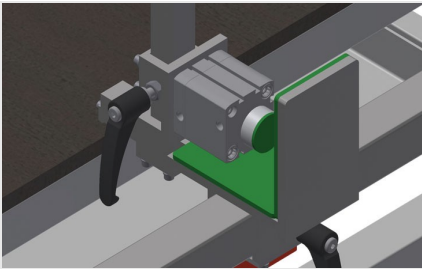

Зажимное устройство

Зажимное устройство для профилей с конструктивной глубиной 45 - 120 мм и видимой шириной 50 - 150 мм. Положение зажима регулируется в продольном направлении профиля. Зажимной цилиндр активируется ножным выключателем

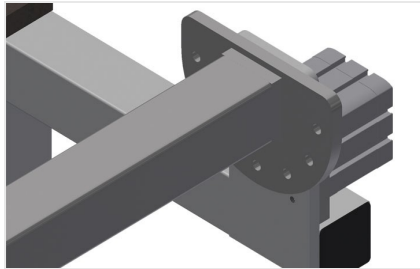

Поворотное приспособление

Приспособление для поворота зажатых профилей на 180° с фиксацией через каждые 30° при помощи ножного выключателя

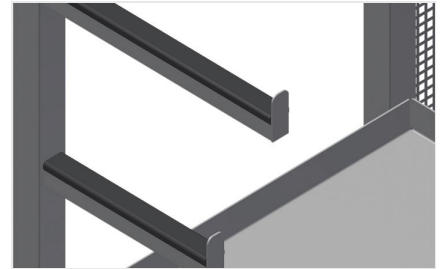

Опорные консоли

Опорные консоли для длинных деталей, например, для многозапорных замков. Отсеки для хранения инструмента и мелких деталей



Отделение для хранения

Отсек для хранения с 5 пластиковыми ящиками

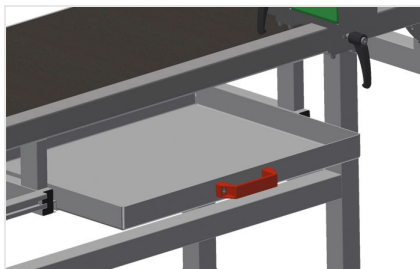

Выдвижной ящик

Выдвижной ящик для инструмента. Отсеки для складывания инструментов с резиновым покрытием

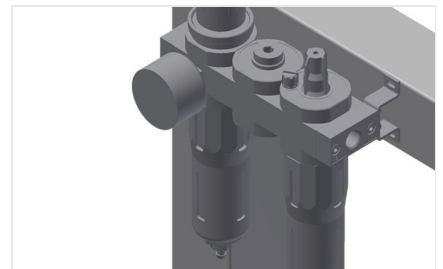

Блок подготовки сжатого воздуха

Блок подготовки сжатого воздуха для пневматических инструментов



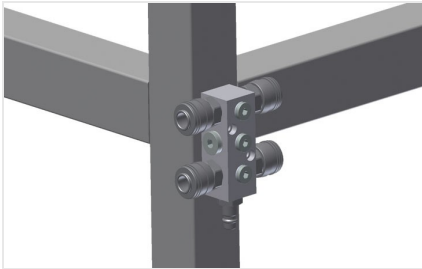

**Пневматическое
соединение на 4
штуцера**

Соединение на 4 штуцера для
подключения пневматических
инструментов



Шарнирная ножка

Рабочую высоту можно изменять при
помощи ножек в диапазоне 850 - 1000
мм

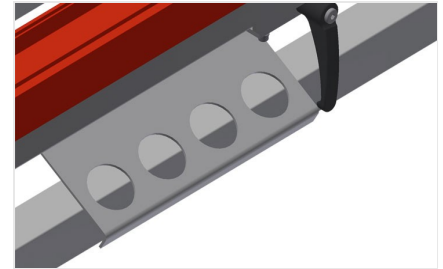

**Инструментальный
держатель**

Держатель для пневматических или
электрических инструментов





МОДЕЛИ

ТМТ 2000



РАЗМЕР И МАССА

Длина (мм)	2.000
Ширина (мм)	850
Высота (мм)	1.970
Масса (кг)	145

ХАРАКТЕРИСТИКИ

Зажимы	2
Полки для хранения инструментов и фурнитуры	2
Ящики для инструментов	●
Держатель для шуруповерта или дрели	●
Четырехгнездовой разъем сжатого воздуха	●
Рабочее давление воздуха (бар)	7
Расход воздуха прикл. (л/мин)	20
Двойные розетки Schuko	●

Включено ● Доступно ○