



SBZ122/75

Centros de trabalho
estáticos/modulares



- Concebido para o processamento económico e racional de perfis em alumínio, plástico e aço, de paredes finas
- Todos os processos operacionais, tal como fresar, perfurar e cortar roscas são realizados numa barra perfilada imóvel para preservar a superfície do perfil
- Ajuste de posição gradual do eixo A de -120° a $+120^\circ$
- Ajuste de posição gradual do eixo C de -220° a $+220^\circ$
- Todos os cinco eixos podem ser deslocados em simultâneo através do RTCP (Rotation Tool Centerpoint)
- O eixo C adicional permite o processamento do lado frontal, da esquerda para a direita
- Guias lineares para o dispositivo de deslocação para fixadores, autónomas
- Melhores resultados de trabalho devido à tecnologia de controlo inteligente
- Rápido posicionamento da máquina de processamento, com servo-acionamentos dinâmicos até 120 m/min.
- Cortar roscas sem mandril de compensação
- No agregado de 2 eixos, com os eixos A e C, pode empregar um disco de corte com um diâmetro de 180 mm
- Posicionamento autónomo da fixadores
- Trabalho ergonómico graças à moderna base oblíqua
- Dispositivo para trocar ferramentas automaticamente com doze suportes para ferramentas (sem ter ferramenta)
- Controlo moderno de 5 eixos
- Devido ao uso de sistemas de codificadores rotativos absolutos não necessita nenhum percurso de referência dos eixos principais
- Deteção de fixadores e posicionamento automáticos evitam colisões
- Motor da fresa Power Torque com regulação fechada de rotações para breves tempos de arranque e travagem do fuso
- Funções de segurança certificadas e integradas no acionamento
- Baixo consumo eléctrico devido à tecnologia de controlo inteligente
- Mais eficiência energética através do acoplamento de circuito intermédio dos acionamentos axiais
- Alimentação eléctrica sem interrupções (USV)
- Sistema operativo Windows
- Monitor de computador de 18,5", processador i5, conexões de USB e porta de conexão à rede
- Fácil e confortável introdução de programa via eluCam no terminal operacional, também durante o processamento
- Manutenção remota via internet

Equipamento da máquina

elumatec AG
Pinacher Straße, 61
75417 Mühlacker
Germany

Tel +49 7041-14-184
sales@elumatec.com
www.elumatec.com

The right to make technical alterations is reserved.



- Fuso da fresa, refrigerado à água, 7 kW, S1
- Deslocação autónoma de fixadores
- Deteção automática de fixadores
- Cabina para proteger o operador
- Quatro dispositivos de fixação pneumáticos horizontais para o material
- Um encosto de material à esquerda
- Mandril para ferramentas HSK-F63
- Dispositivo de eliminação de aparas através de bandejas de aparas
- Lubrificação com quantidades mínimas de fluido de corte
- Agente de corte de alto rendimento
- Unidade de controlo manual
- Medida de profundidade

Opções

- Ferramentas
- Mandris para ferramentas
- Disco de corte 180 mm
- Medição do comprimento em ambos os lados
- Encosto adicional do lado esquerdo para processar comprimentos em excesso
- Encosto de referência para o material do lado direito, para encostar as peças com processamento para comprimentos em excesso
- Aparelho de refrigeração tipo Green Line para o armário de distribuição com consumo reduzido de energia
- Scanner de códigos de barras
- Cabina de proteção opcionalmente fechada
- De série com quatro fixadores. Pode ser ampliado até oito fixadores.
- Fixação dupla e outros acessórios a pedido
- Monitor de computador de 21,6", processador i7
- Suporte para anotações
- Cobertura de proteção sonora
- Unidade de fixação para colisões otimizadas



Ajuste angular do eixo A

Ajuste angular gradual de -120° a +120°



Eixo C

Ajuste angular gradual de -220° a +220°. Possível processamento da face, da esquerda para a direita.



Centro estático SBZ 122/75

No agregado de 2 eixos, com os eixos A e C, pode empregar um disco de corte com um diâmetro de 180 mm



Mandril de ferramentas

O mandril de ferramentas com dispositivo para trocar 12 ferramentas providencia um setup curto e fácil bem como tempos inativos mínimos



Fixação dupla



Área de processamento Eixos Y e Z

Processamento de perfis a partir da parte superior



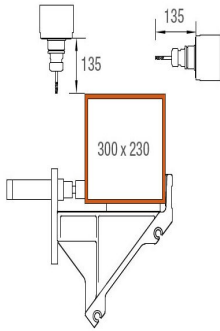

Área de processamento Eixos Y e Z

Processamento de perfis a partir da parte superior e traseira



Área de processamento Eixos Y e Z

Processamento de perfis a partir da parte frontal e traseira



SBZ 122/75 / CENTROS DE TRABALHO ESTÁTICOS/MODULARES

SBZ 122/75

Comprimento máx. processado sem processamento frontal	3 851 mm
Comprimento máx. processado com processamento frontal	3 525 mm
Percurso de deslocação do eixo X	4 176 mm, Vmax. 120 m/min.
Percurso de deslocação do eixo Y	1 040 mm, Vmax. 60 m/min.
Percurso de deslocação do eixo Z	540 mm, Vmax. 30 m/min.
Direção de processamento	5 (em cima, atrás, à frente, à esquerda, à direita)
Precisão de posicionamento	+/- 0,1 mm
Rotações do fuso de fresar	no máx. 20 000 rpm
Potência do fuso da fresa	7 kW, S1 (refrigerado à água)
Mandril para ferramentas	HSK-F63
Troca de ferramentas	automático
Suportes para ferramentas com carregador automático	12
Cabeça angular	Não
Diâmetro do fresador por discos	120 mm
Diâmetro do disco de corte	180 mm
Comprimento da ferramenta (a partir da medida do cone)	no máx. 150 mm
Dispositivo de deslocação para fixadores	autónomo
Fixadores	Premium (com guia linear)
Software	eluCam
Ligação para ar comprimido	>7 bar
Conexão elétrica	400 V, 3~, 50 Hz, 25 A
Consumo de ar por minuto	aprox. 185 l com pulverização
Comprimento total	7 643 mm
Profundidade	2 171 mm
Altura	3 000 mm
Peso	aprox. 3 800 kg