



RMT

Mesas basculantes



Construção robusta em aço. Mesa basculante de montagem com dispositivo de alimentação. Área base 1 400 x 2 000 mm, expandida 2 000 x 2 800 mm. Tampa de trabalho composta por duas barras de apoio expandíveis, revestido com perfis com escova. Tamanho mínimo da tampa de trabalho 2 000 x 1 000 mm. Tamanho máximo da tampa de trabalho 2 800 x 2 000 mm. Duas barras de apoio formam o quadro pneumáticamente deslocáveis em altura, gradualmente, de 1 000-2 000 mm. Dispositivo de elevação e basculante com válvula de pé. Transportadora de rolos, fixamente montada, com dispositivo de elevação de 100 mm. Dispositivo de elevação para transferir para a / aceitar da transportadora de rolos. Transportadora de rolos com frente aberta para entrar na transportadora de rolos de transferência. Dispositivo móvel com rodas de friso e imobilizador pneumático, com acionamento lateral. Opção: Apoio de mesa Perfil com feltro para RMT 1400. Fixador adicional com válvula manual.

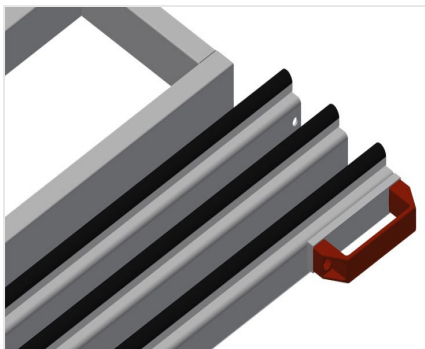

Área de apoio

Apoio de mesa com perfis com escova



Base de trabalho

Mesa de apoio ajustável em altura até 230 mm abaixo da tampa de trabalho. Profundidade da mesa de apoio 250 mm, comprimento 2 000 mm

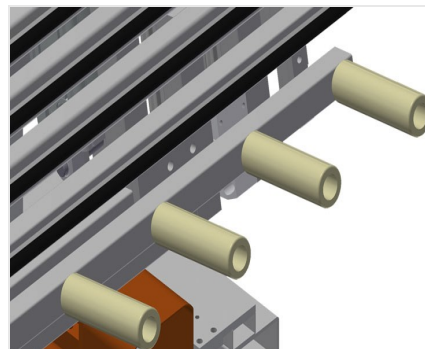

Apoio sobre rolos

Transportadora de rolos com frente aberta para entrar na transportadora de rolos de transferência. Transportadora de rolos, fixamente montada, com dispositivo de elevação de 100 mm Dispositivo de elevação para transferir para a / aceitar da transportadora de rolos

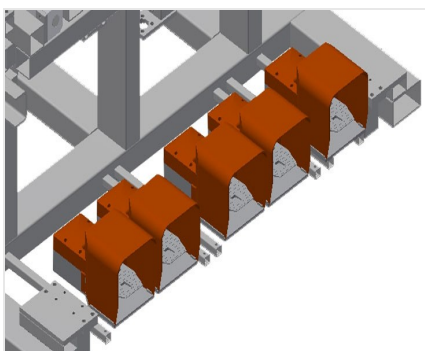

Pedal

Controlo para a válvula de pé. Dispositivo de elevação e basculante com válvula de pé

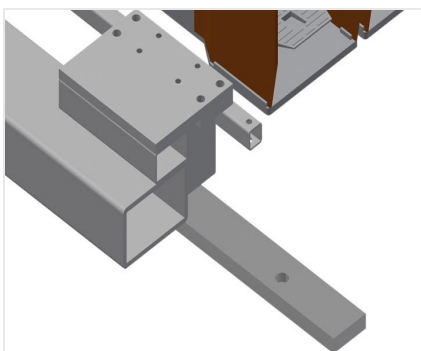

Unidade móvel

Dispositivo móvel com rodas de friso e imobilizador pneumático, com acionamento bilateral

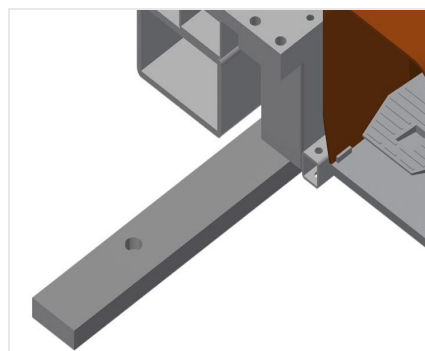

Carrilho de deslocação

Carrilhos de deslocação 2,0 m tanto para o lado esquerdo como para o lado direito



Apoio de feltro

Apoio de mesa Perfil de feltro

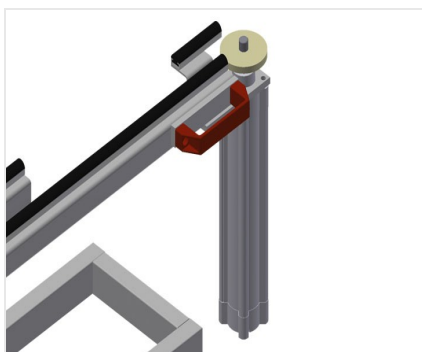

Fixadores adicionais

Fixador adicional com válvula manual para RMT 1400. Fixadores adicionais providenciam uma fixação segura durante o processamento.



MODELOS

RMT 1400



DIMENSÃO E PESO

Comprimento (mm)	2.000
Largura (mm)	1.620
Altura (mm)	450

SUPERFÍCIE DE APOIO

Comprimento da mesa de apoio (mm)	2.000
Profundidade da mesa de apoio (mm)	200
Altura de trabalho (mm)	950
Inclinação da superfície de apoio	8°
Comprimento do transportador de rolos (mm)	1.600
Diâmetro dos rolos (mm)	50
Comprimento dos rolos (mm)	150
Capacidade de carga (kg)	300

Incluído ● Disponível ○