



**GF**

Carros de  
compartimentos/de bites



Carro de compartimentos para vidro, com ordenadora. Construção robusta em aço. Perfeito para ordenar vidros. Apoio de madeira dura com feltro. Divisória do compartimento para 20 vidros. Divisória do compartimento, ajustável em altura. Quatro rodas dirigíveis, dos quais dois têm imobilizadores.

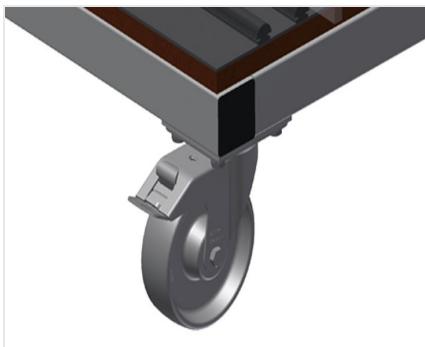

### Rodas dirigíveis

Quatro rodas dirigíveis, dos quais dois têm imobilizadores, oferecem uma elevada mobilidade e um manuseamento fácil e seguro

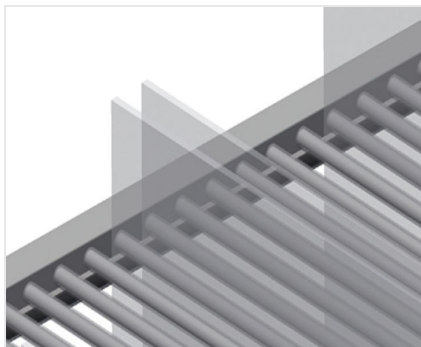

### Divisória do compartimento com proteção de plástico

Divisória do compartimento ajustável em altura. Todas as áreas de apoio apresentam um revestimento anti-deslizante de PVC, deste modo, evita-se a danificação do vidro durante o armazenamento.

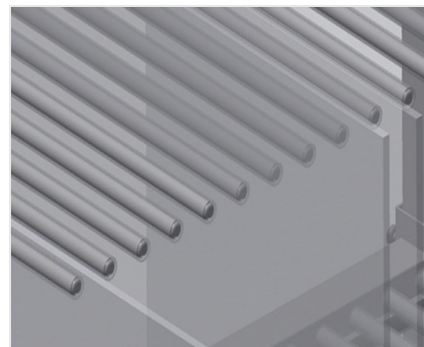

### Fácil carregamento e descarga

Acesso rápido devido ao armazenamento ordenado

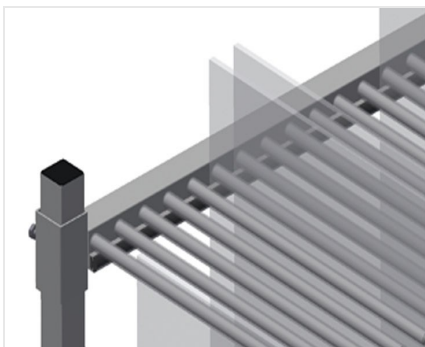

### Apoio com perfil de borracha

Área de apoio revestida com perfil de borracha, protege o vidro contra danos

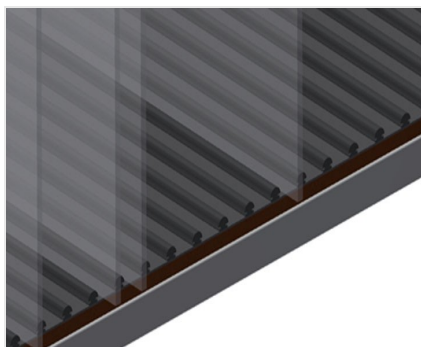

### Apoio com placa de madeira e feltro

Área de apoio inferior com feltro. Barras de plástico adicionais na placa de piso





### MODELOS

GF 1000



### DIMENSÃO E PESO

Comprimento (mm)	1.180
Largura (mm)	850
Altura (mm)	1.360
Peso (kg)	95

### CAPACIDADE DE ARMAZENAGEM

Compartimentos	20
Largura interna (mm)	30
Capacidade de carga (kg)	400

### CARACTERÍSTICAS

Rodas rotativas	4
Rodas rotativas com trava de bloqueio	2
Diâmetro das rodas rotativas (mm)	125

Incluído ● Disponível ○