

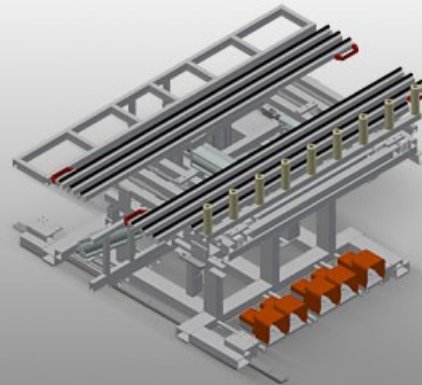

RMT

Kanteltafels



Stabiele stalen constructie. Montage-kanteltafel met inschuifinrichting. Basismassa 1.400 x 2.000 mm, uitgeschoven 2.000 x 2.800 mm. Werkplatform bestaande uit twee uitschuifbare steunlijsten, met borstelstrippen. Minimale grootte van het werkplatform 2.000 x 1.000 mm. Maximale grootte van het werkplatform 2.800 x 2.000 mm. Twee oplegsteunen vormen een raamwerk dat pneumatisch traploos in de hoogte van 1.000 - 2.000 mm kan worden bewogen. Hef- en kantelinrichting met voetventiel. Rollenbaan vast gemonteerd met hefinrichting 100 mm. Hefinrichting voor de overgave / overname van de rollenbaan. Rollenbaan aan voorzijde open voor het inschuiven van de rollenbaan. Rijdend onderstel met spoorwielen en pneumatische vastzetrem met zijdelingse bediening. Optie: Tafelblad vilt en profielstrip voor RMT 1400. Extra opspanklemmen met handventiel.

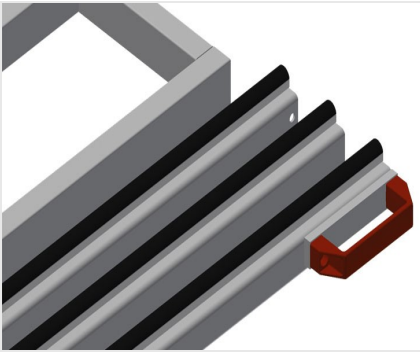

Oplegvlak

Tafelblad met borstelstrips

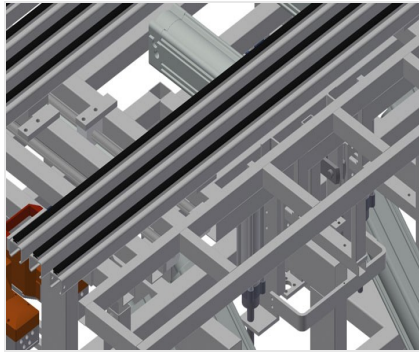

Werkvlak

Werktafel in de hoogte instelbaar tot 230 mm onder het werkplatform. Diepte van de werktafel 250 mm, lengte 2.000 mm

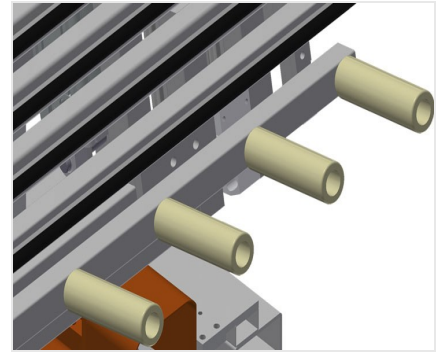

Tafelblad met rollen

Rollenbaan aan voorzijde open voor het inschuiven van de overgaverollenbaan. Rollenbaan vast gemonteerd met hefinrichting 100 mm Hefinrichting voor de overgave / overname van de rollenbaan

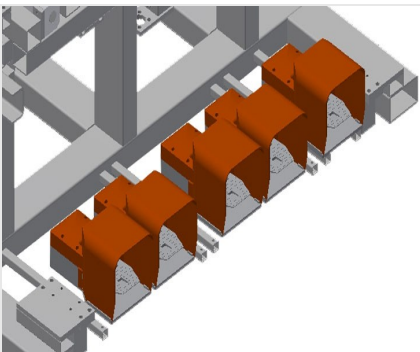

Voetschakelaar

Besturing met voetventiel. Hef- en kantelinrichting met voetventiel

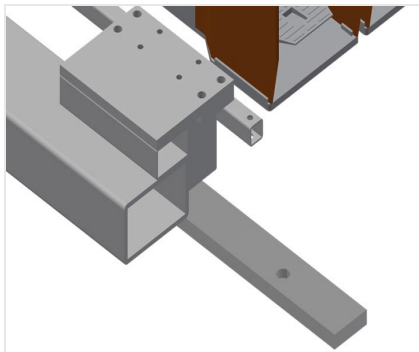

Rijdend onderstel

Rijdend onderstel met spoorwielen en pneumatische vastzetrem, met bediening aan beide zijden

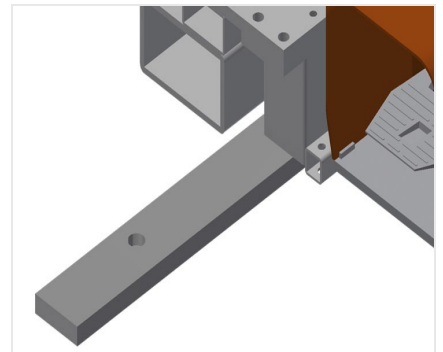

Rolrails

Rolrails 2,0 m links en rechts





Viltstrip

Tafelblad vilten profielstrip

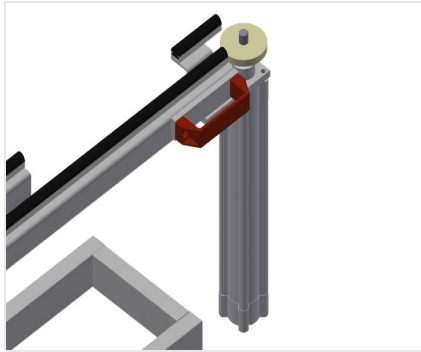

Extra opspanklemmen

Extra opspanklemmen met handventiel voor RMT 1400. Extra opspanklemmen zorgen voor een veilige houvast bij het werken





MODELLEN

AFMETING EN GEWICHT

Lengte (mm)	<input type="radio"/>
Breedte (mm)	<input type="radio"/>
Hoogte (mm)	<input type="radio"/>

STEUNOPPERVLAK

Lengte van de steunafel (mm)	<input type="radio"/>
Diepte van de steunafel (mm)	<input type="radio"/>
Werkhoogte (mm)	<input type="radio"/>
Helling van het steunoppervlak	<input type="radio"/>
Lengte rollenbaan (mm)	<input type="radio"/>
Diameter van de rollen (mm)	<input type="radio"/>
Lengte van de rollen (mm)	<input type="radio"/>
Laadcapaciteit (kg)	<input type="radio"/>

Inbegrepen ● Verkrijgbaar ○