



**MS**

Montagebok



Montagetafel voor verticale montage. Stabiele stalen constructie. Ideaal voor verticale montage. Geschikt voor lijnen. Traploze instelling voor ergonomisch werken. Hoogteverstelling met pneumatische cilinder. Tafelblad met stalen rollen. Tafelblad met kunststof glijlijsten. Twee horizontaal verschuivende profielopspanners. Persluchtaansluiting 4-voudig.

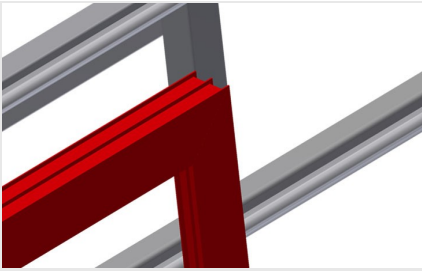

### Oplegvlak

Tafelblad met kunststof glijlijsten

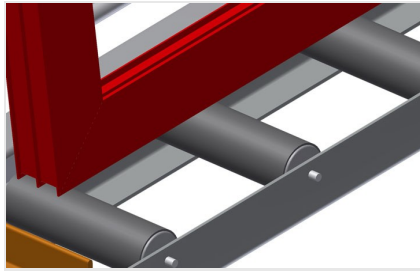

### Tafelblad met rollen

Onderste rollenbaan met draagrollen  
L = 200 mm

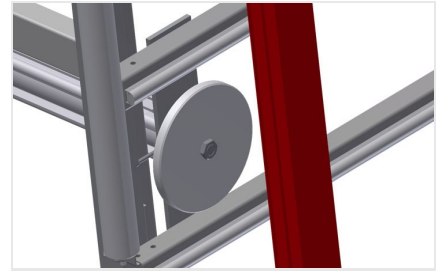

### Materiaalklemmen

Twee laterale materiaalopspanners zetten het profiel vast tijdens het werk; de opspanhoogte van de profielen is max. 200 mm



### Hoogteverstelling

In hoogte verstelbaar, werkhogte d.m.v. verstelbare voeten

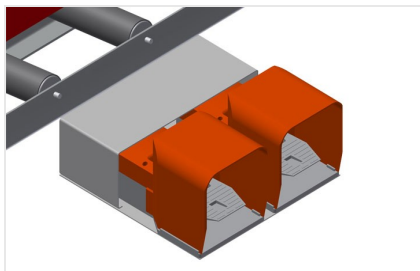

### Voetschakelaar

Besturing met voetventiel. In verticale stand 500 mm pneumatisch in hoogte verstelbaar; spanning pneumatisch

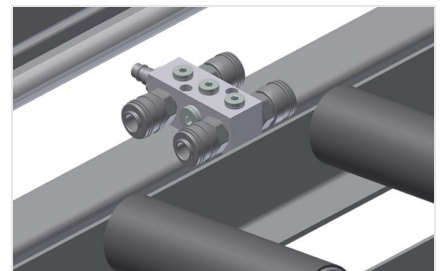

### Persluchtaansluiting 4-voudig

4-voudige aansluiting voor pneumatisch gereedschap





### Toevoerrollen

Beschermende rollen voor begin of einde rollenbaan



### Uitschuifbare profielenwand

Tafelblad naar boven uitschuifbaar voor MS 3000 en MS 4000, tafelblad 800 mm en 500 mm naar boven uitschuifbaar voor hoge kozijnen



### Houderplaat voor schroevendraaier

Gereedschapshouder voor pneumatisch gereedschap



### Profielopspanner verschuifbaar

Extra opspanklemmen zorgen voor veilige houvast bij het werken



### Draagrollen-omhulling

Draagrollen-omhulling 200 mm (Alu/16 x en Alu/21 x), rollenbaan met beschermende hulzen over de rollen, die de vensterelement bij toe- en afvoer beschermen

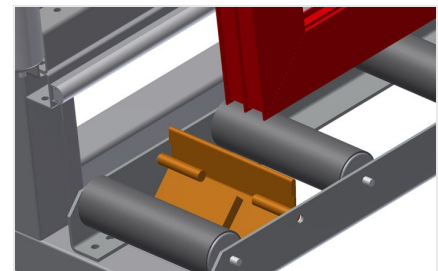

### Eindstopper

Eindstopper Rb = 200





### Rijgend onderstel

Rijgend onderstel voor KT/KTH/MS/VE.  
Rijgend onderstel met spoorwielen en  
vastzetrem



### Rolrails

Rolrails 2,0 m links en rechts





## MODELLEN

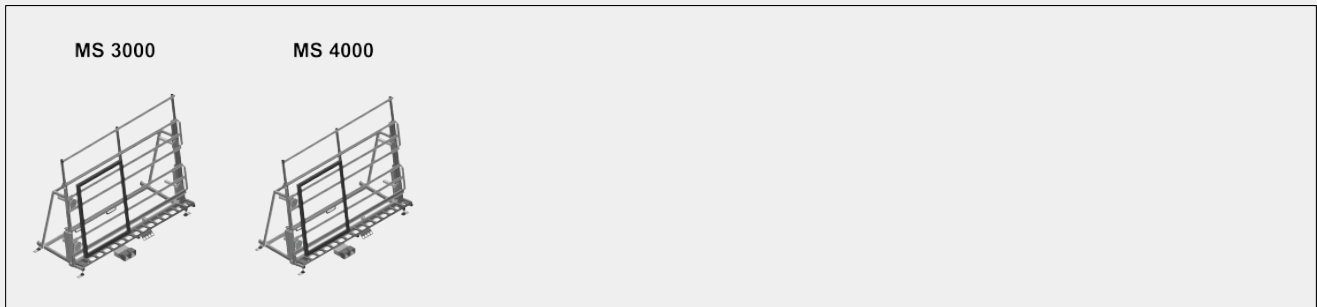

## AFMETING EN GEWICHT

### MS 3000 / MS 4000

Lengte (mm)	3.110 / 4.110
Breedte (mm)	1.200
Verticale hoogte (mm)	2.050
Breedte rollenbaan (mm)	200
Gewicht (kg)	330 / 370

## STEUNOPPERVLAK

Pneumatische afstelling van de hoogte (mm)	500
Pneumatische afstelling van de verticale hoogte	●
Uitneembare profielsteun	○
Profielbeschermingen voor dragende rollen	○
Laadcapaciteit (kg)	300



### KENMERKEN

Horizontaal verplaatsbare profielklemmen	2
Bankschroeven voor verplaatsbare profielen	○
Ondersteuningsplaat L= 290 mm	○
Aanslagstop	○
Viervoudige persluchtaansluiting	●
Beweegbare eenheid	○
Spoor van 2,0 m links en rechts	○
Werkluchtdruk (bar)	7
Luchtverbruik ca. (l/min)	35

Inbegrepen ● Verkrijgbaar ○