

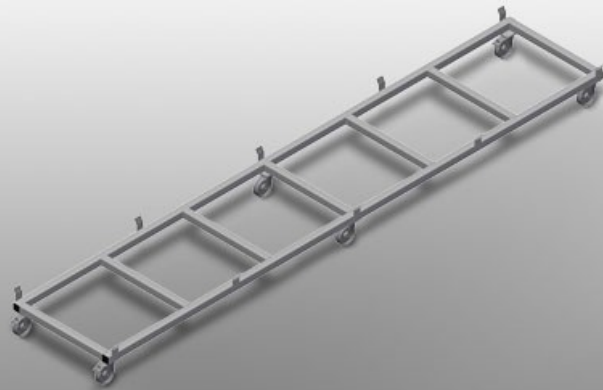

TPK

Carrelli di trasporto profili



Solida struttura in acciaio. Carrello di trasporto per la movimentazione di cassette di profili. Ideale per trasportare le cassette di profili dal magazzino alla troncatrice o al centro di lavoro. Per pallet di profili larghi fino a 760 mm. Passanti di sicurezza per il fissaggio del pallet. Sei ruote, quattro orientabili con freno fisso e due fisse.

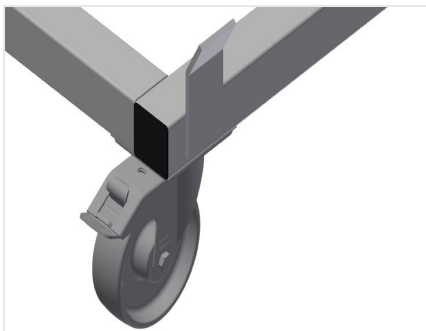

Ruote orientabili

Le sei ruote, quattro delle quali con freno fisso e due fisse, offrono un'elevata mobilità e sono facili e sicure da maneggiare

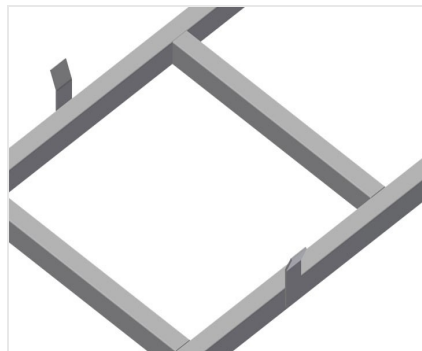

Passanti di sicurezza

Passanti di sicurezza per il fissaggio del pallet



MODELLI

TPK 4000



DIMENSIONE E PESO

Lunghezza (mm)	4.000
Larghezza (mm)	820
Altezza (mm)	285
Peso (kg)	65

CAPACITÀ DI STOCCAGGIO

Larghezza di carico (mm)	770
Capacità di carico (kg)	1.200

CARATTERISTICHE

Ruote girevoli	6
Ruote girevoli con fermo di bloccaggio	4
Diametro ruote girevoli (mm)	125

Included ● Available ○