



FFR

Sistemas de estantes



Estante para armazenar elementos de janelas. Construção robusta em aço. Estante para armazenar folhas. Os elementos estão disponíveis direta e individualmente. Especialmente desenvolvidos para serem integrados nas linhas de montagem. Possível acesso de ambos os lados. Área de apoio com rolos de suporte para facilitar ainda mais o carregamento e a descarga. Perfis divisórios do compartimento revestidos com mangueira de proteção.



Compartimentos

Todas as áreas de apoio apresentam um revestimento anti-deslizante de PVC, deste modo, evita-se a danificação da superfície durante o armazenamento

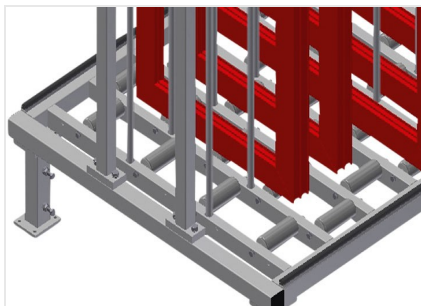

Apoio

Área de apoio inferior com rolos de suporte para facilitar o carregamento e a descarga

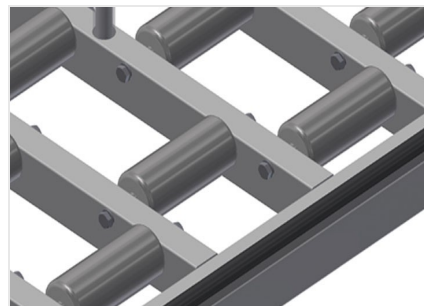

Protetor de perfis

Protetor de perfis para rolos de suporte 3x 120 (alu/48 x) rolos de suporte revestidos com mangueira de proteção



Roda dirigível compl.

Duas rodas dirigíveis com dispositivo de imobilização, duas rodas fixas, por isso com deslocação livre, diâmetro dos roletes 125 mm



MODELOS

FFR 10



DIMENSÃO E PESO

Comprimento (mm)	<input type="radio"/>
Largura (mm)	<input type="radio"/>
Altura (mm)	<input type="radio"/>
Peso (kg)	<input type="radio"/>

CAPACIDADE DE ARMAZENAGEM

Compartimentos	<input type="radio"/>
Largura do compartimento (mm)	<input type="radio"/>
Altura do compartimento (mm)	<input type="radio"/>
Capacidade de carga (kg)	<input type="radio"/>

CARACTERÍSTICAS

Suporte de pavimento com friso	<input checked="" type="radio"/>
Divisores de compartimentos cobertos por tubo de proteção	<input checked="" type="radio"/>
Plano de apoio com rolos	<input checked="" type="radio"/>
Rolos e pega	<input type="radio"/>

Incluído ● Disponível ○