



TPK

Carrelli di trasporto profili



Solida struttura in acciaio. Carrello di trasporto per la movimentazione di cassette di profili. Ideale per trasportare le cassette di profili dal magazzino alla troncatrice o al centro di lavoro. Per pallet di profili larghi fino a 760 mm. Passanti di sicurezza per il fissaggio del pallet. Sei ruote, quattro orientabili con freno fisso e due fisse.

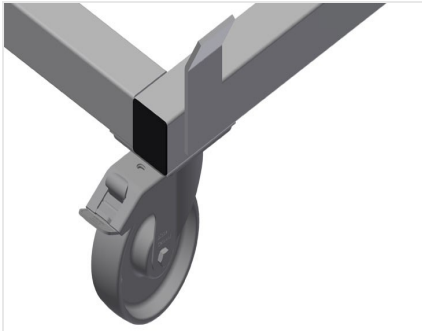

Ruote orientabili

Le sei ruote, quattro delle quali con freno fisso e due fisse, offrono un'elevata mobilità e sono facili e sicure da maneggiare

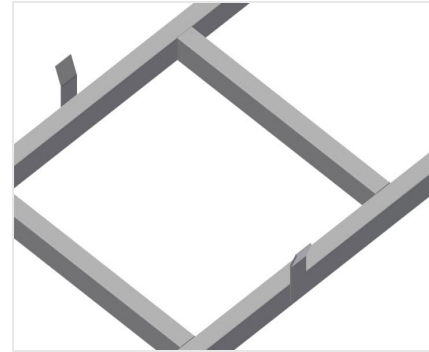

Passanti di sicurezza

Passanti di sicurezza per il fissaggio del pallet



MODELLI

TPK 4000



DIMENSIONE E PESO

| | |
|----------------|-------|
| Lunghezza (mm) | 4.000 |
| Larghezza (mm) | 820 |
| Altezza (mm) | 285 |
| Peso (kg) | 65 |

CAPACITÀ DI STOCCAGGIO

| | |
|--------------------------|-------|
| Larghezza di carico (mm) | 770 |
| Capacità di carico (kg) | 1.200 |

CARATTERISTICHE

| | |
|--|-----|
| Ruote girevoli | 6 |
| Ruote girevoli con fermo di bloccaggio | 4 |
| Diametro ruote girevoli (mm) | 125 |

Included ● Available ○