



PWS1400

Chariots de transport
pour profilés



Chariot de profilés pour le stockage et le transport verticaux des profilés en aluminium

- Construction en acier stable
- Idéal pour le transport et l'entreposage compact des découpes de profilés
- Transport de profilé vertical
- Suffisant pour 30 - 40 Profilés
- Séparateurs réglables en hauteur
- Support inférieur avec barres en caoutchouc
- Séparateurs avec un tuyau de protection
- Installation en marche arrière avec barres caoutchouc
- 4 roulettes de direction, dont 2 à frein de blocage



Chariot de transport de profilé PWS 1400

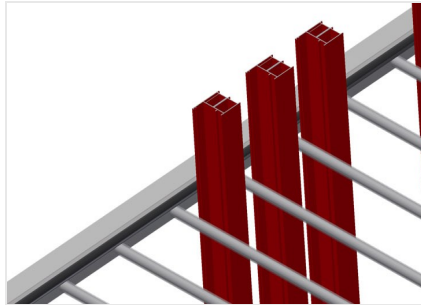

Séparateur avec protection plastique

Séparateurs réglables en hauteur. Toutes les surfaces de contact comportent un revêtement en PVC antidérapant évitant d'endommager la surface lors du stockage



Support avec barre caoutchouc

Surface support recouverte d'une barre en caoutchouc, protégeant le profilé des dommages

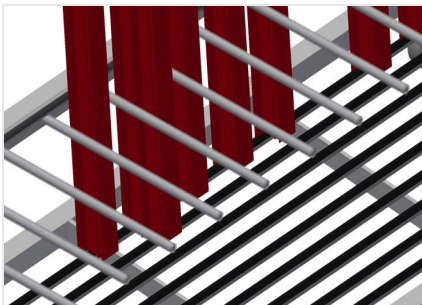

Support avec barre caoutchouc

Surface support inférieure recouverte de profilé caoutchouc, protégeant le profilé des dommages

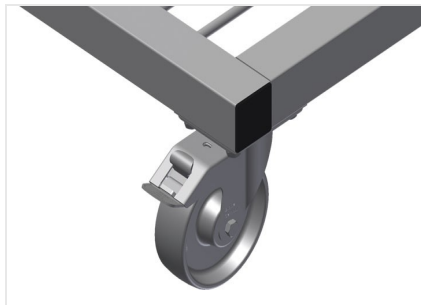

Roulettes de direction

4 galets de direction, dont 2 à frein de blocage assurant une mobilité élevée et une manipulation légère et sécurisée





PWS 1400 / CHARIOTS DE TRANSPORT POUR PROFILÉS

- Longueur 1 440 mm
- Largeur 790 mm
- Hauteur 1 360 mm
- 2 séparateurs
- 9 compartiments
- Diamètre du galet 125 mm
- Largeur du casier 120 mm
- Profondeur du casier 540 mm
- Hauteur de l'installation 1 150 mm
- Poids 72 kg
- Capacité de charge 350 kg