

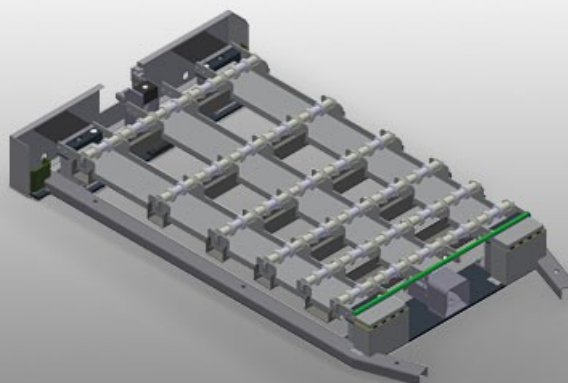

GHS15

Chariot de transport pour vitrages/parcloles



Manipulation simple des vitrages associée au chariot de transport à vitrages GFW 15. Avec dispositif de levage pneumatique, contrôlable à l'aide d'un clapet de pied, course maximum = 50 mm. Transporteurs à roulettes inférieurs équipé d'un total de 15 x 4 roulettes PVC. Complet avec aide à l'entrée pour les chariots de transport à vitrages GFW 15. Dimensions de base : 2.100 x 1.250 mm.



Support

Surface de contact inférieure à roulettes de levage simplifiant le chargement/déchargement

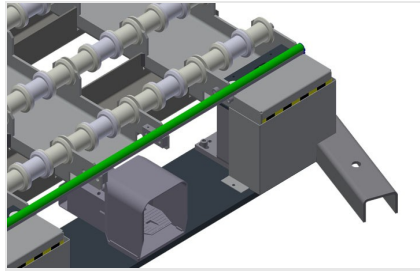

Dispositif de levage

Dispositif de levage pour le transfert des vitrages sur le chariot de transport à vitrages GFW 15, contrôlable à l'aide d'un clapet de pied, course maximum = 50 mm





GHS 15 / CHARIOT DE TRANSPORT POUR VITRAGES/PARCLOSES

CARACTÉRISTIQUES

Longueur (mm)	2.100
Largeur (mm)	1.250
Hauteur (mm)	250
Course maximale (mm)	50
Poids (kg)	100

Inclus ● Disponible ○