



## **TPK4000**

Carros de transporte de  
perfiles



- Estable construcción en acero
- Carro de transporte para casetes de perfiles
- Ideal para transportar casetes de perfiles del almacén hasta la sierra o centro de mecanizado
- Para palés de perfiles con una anchura de hasta 760 mm
- Orejas de afianzamiento para asegurar los palés
- Seis ruedas: cuatro ruedas de dirección con freno de retención y dos fijas

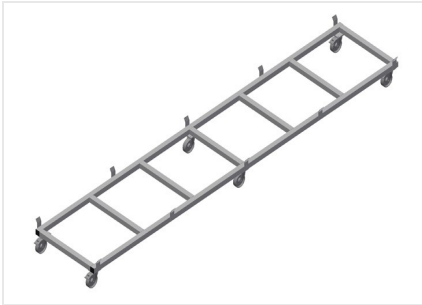

### Carro de transporte para casetes de perfiles TPK 4000

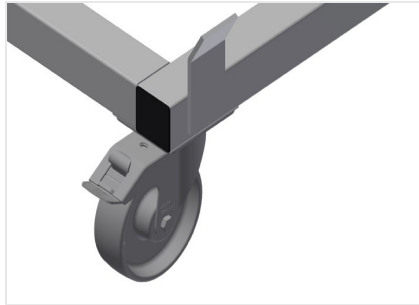

### Ruedas de dirección

Seis ruedas, cuatro con freno de retención y dos fijas, ofrecen una gran movilidad y una manipulación fácil y segura

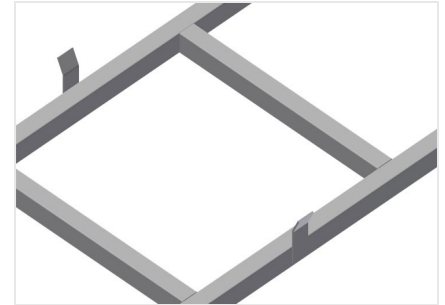

### Orejas de afianzamiento

Orejas de afianzamiento para asegurar los palés

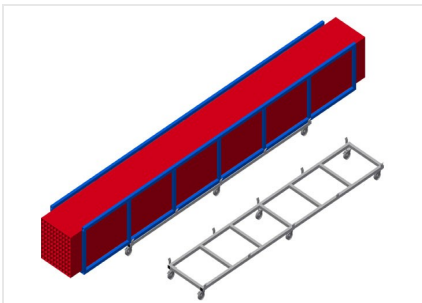

### Carro de transporte para casetes de perfiles TPK 4000

Carro de transporte con palé para artículos largos





### TPK 4000 / CARROS DE TRANSPORTE DE PERFILES

---

- Longitud: 4.000 mm
- Anchura: 820 mm
- Altura: 285 mm
- Anchura de carga: 770 mm
- Peso: 65 kg
- Capacidad de carga: 1.200 kg
- Diámetro de ruedas: 125 mm