

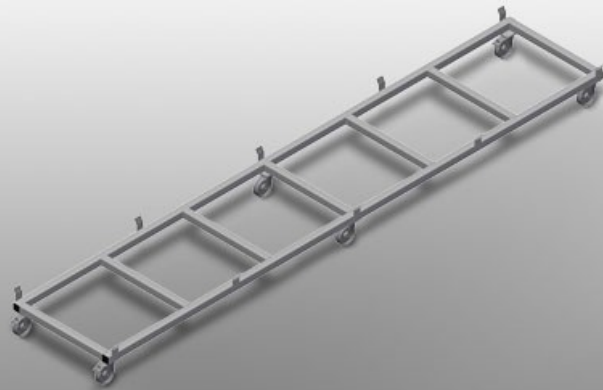

TPK4000

Profiltransportwagen



- Stabile Stahlkonstruktion
- Transportwagen zur Beförderung von Profilkassetten
- Ideal für den Transport der Profilkassetten vom Lager bis zur Säge oder zum Bearbeitungszentrum
- Für Profilpaletten bis 760 mm Breite
- Sicherungsglaschen zur Palettensicherung
- Sechs Rollen, vier Lenkrollen mit Feststellbremse und zwei Bockrollen



Transportwagen für Profilkassetten TPK 4000

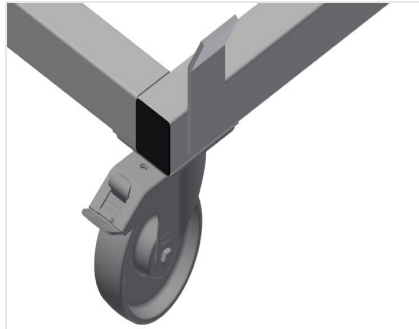

Lenkrollen

Vier Lenkrollen, davon zwei mit Feststellbremse, bieten hohe Beweglichkeit und leichte, sichere Handhabung

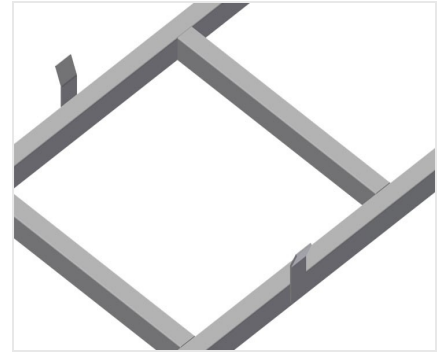

Sicherheitslaschen

Sicherheitslaschen zur Sicherung der Paletten

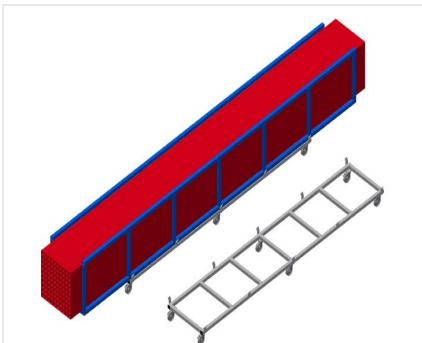

Transportwagen für Profilkassetten TPK 4000

Transportwagen mit Palette für lange Güter





TPK 4000 / PROFILTRANSPORTWAGEN

- Länge 4.000 mm
- Breite 820 mm
- Höhe 285 mm
- Ladebreite 770 mm
- Gewicht 65 kg
- Tragkraft 1.200 kg
- Laufrollendurchmesser 125 mm