

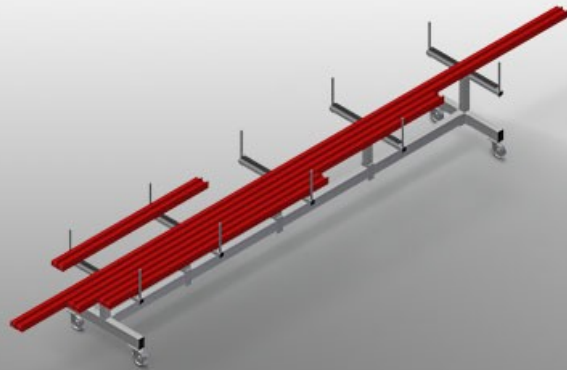

PLW

Profiltransportwagen



Wagen für das Lagern und den Transport von Profilen. Stabile Stahlkonstruktion. Wagen für Transport und Lagerung von Profilstäben vor und nach dem Zusägen. Schneller Zugriff durch übersichtliche Lagerung. Idealer Transport für den Fassadenbau. Der Wagen kann auch als mobiles Zwischenlager genutzt werden, z.B. vor einer Doppelgehrungssäge oder vor einem Bearbeitungszentrum. Verschiebbare Profilaufgearme. Profilaufgabe mit Gummibelag. Vier Lenkrollen, davon zwei mit Feststellbremse.

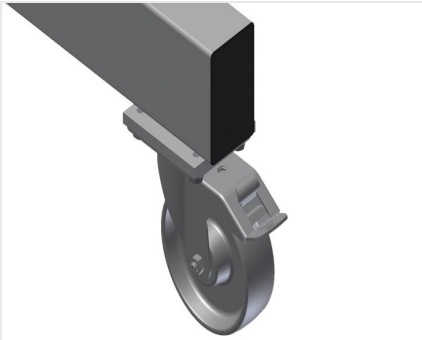

Lenkrollen

Vier Lenkrollen, davon zwei mit Feststellbremse, bieten hohe Beweglichkeit und leichte, sichere Handhabung

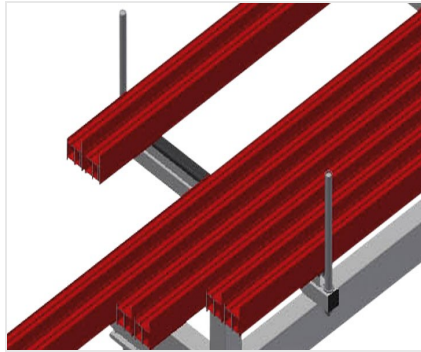

Auflagefläche

Auflagefläche mit Gummiprofil belegt, schützt das Profil vor Beschädigungen

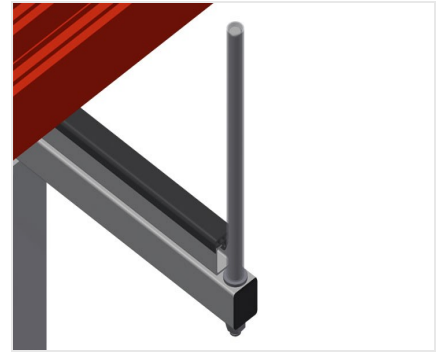

Begrenzer mit Kunststoffschutz

Vertikale Begrenzer mit Kunststoffschutz überzogen, schützt das Profil vor Beschädigungen und verhindert das Abrutschen



Profilaufgabe

Profilaufgabe verschiebbar





MODELLE

PLW 4000

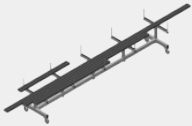

ABMESSUNGEN UND GEWICHT

Länge (mm)	<input type="radio"/>
Breite (mm)	<input type="radio"/>
Höhe (mm)	<input type="radio"/>
Gewicht (kg)	<input type="radio"/>

EINLAGERUNGSVERMÖGEN

Breite der Auflagearme (mm)	<input type="radio"/>
Höhe der Begrenzer (mm)	<input type="radio"/>
Tragkraft (kg)	<input type="radio"/>

EIGENSCHAFTEN

Lenkrollen	<input type="radio"/>
Lenkrollen mit Feststellbremse	<input type="radio"/>
Laufrollendurchmesser (mm)	<input type="radio"/>

Enthalten ● Verfügbar ○