

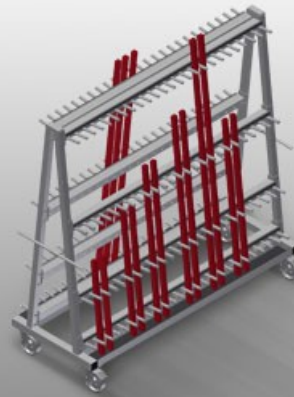

### GLW48

Wagen mit fächern für  
glas/glasleisten



Profilwagen für die senkrechte Lagerung und den Transport von Aluminium-Glasleisten

- Stabile Stahlkonstruktion
- Doppelseitiger Profilwagen für die senkrechte Lagerung und den Transport von Glasleisten
- Schneller Zugriff auf die vorsortierten Glasleisten
- Vier Sortierkäbme mit fester Unterteilung
- Fachteiler mit Schutzschlauch bezogen
- Untere Auflage mit Schutzgummi belegt
- Rückseitige Anlage mit Gummileisten
- 24 Fächer je Seite
- Transportbügel beidseitig
- Vier Lenkrollen, davon zwei mit Feststellbremse

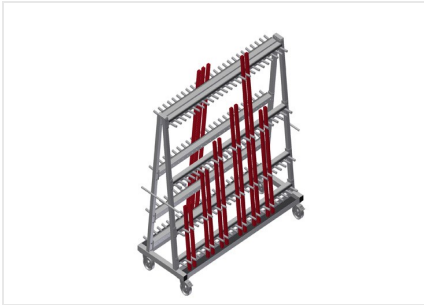

### Glasleistenwagen GLW 48

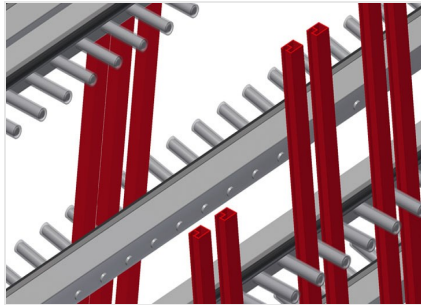

### Fachteiler mit Kunststoffschutz

Sämtliche Auflageflächen weisen einen rutschfesten PVC-Überzug auf, hiermit wird eine Beschädigung der Oberfläche bei der Lagerung vermieden

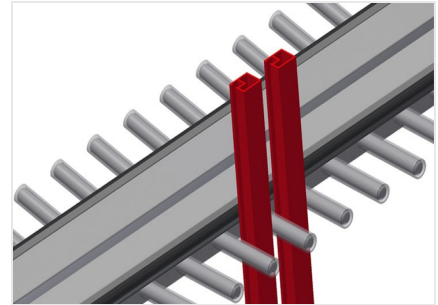

### Anlage mit Gummileiste

Anlagefläche mit Gummileiste bezogen, schützt das Profil vor Beschädigungen

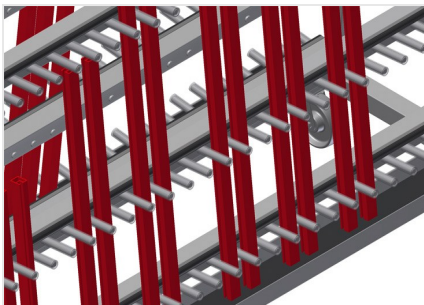

### Auflage mit Schutzgummi

Untere Auflagefläche mit Gummi belegt, schützt das Profil vor Beschädigungen



### Transportbügel

Transportbügel beidseitig zum Verfahren

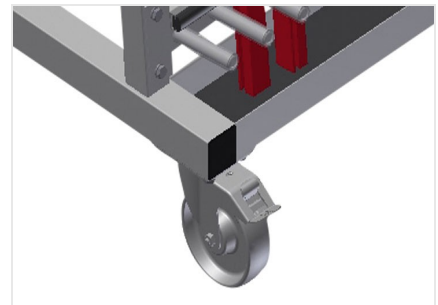

### Lenkrollen

Vier Lenkrollen, davon zwei mit Feststellbremse, bieten hohe Beweglichkeit und leichte, sichere Handhabung





### GLW 48 / WAGEN MIT FÄCHERN FÜR GLAS/GLASLEISTEN

---

- Länge 1.620 mm
- Breite 620 mm
- Höhe 1.640 mm
- Acht Fächteiler
- Fachbreite 40 mm
- Fachtiefe 90 mm
- Anlagehöhe 1.400 mm
- Gewicht 120 kg
- Tragkraft 400 kg
- 48 Fächer
- Laufrollendurchmesser 125 mm