



TPK

**Chariots de transport
pour profilés**



Construction en acier stable. Chariots de transport de cassettes de profilés. Idéal pour le transport de cassettes de profilés du magasin à la scie ou au centre d'usinage. Pour les palettes de profilé jusqu'à 760 mm de large. Pattes de fixation pour le blocage des palettes. Six roulettes, quatre roulettes de direction à frein de blocage et deux roues fixes.

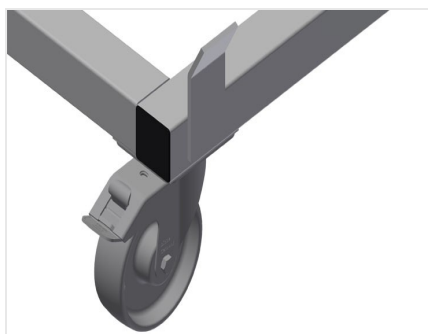

Roulettes de direction

Six roulettes, dont quatre à frein de blocage et deux roues fixes, assurant une mobilité élevée et une manipulation légère et sécurisée

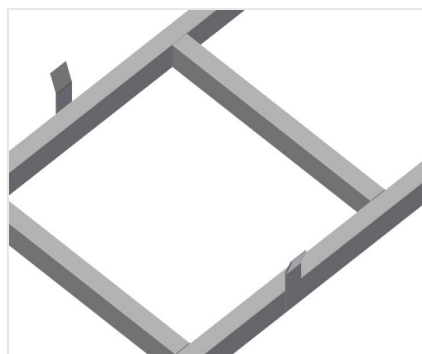

Pattes de fixation

Pattes de fixation pour le blocage des palettes



MODÈLES

TPK 4000



DIMENSIONS ET POIDS

Longueur (mm)	4.000
Largeur (mm)	820
Hauteur (mm)	285
Poids (kg)	65

CAPACITÉ DE STOCKAGE

Largeur de chargement (mm)	770
Capacité de chargement (kg)	1.200

CARACTÉRISTIQUES

Roulettes pivotantes	6
Roulettes pivotantes avec frein	4
Diamètre roulettes pivotantes (mm)	125

Inclus ● Disponible ○