



### GLR

### Systèmes d'étagères



Construction en acier stable. Étagère à parcloses pour le stockage à l'horizontale de parcloses en aluminium et en PVC. Idéal pour le stockage et le tri de parcloses, par ex. avant la scie à parclose. Sept bras support répartis sur la longueur de l'étagère. Quatre bras médians réglables. Neuf bras support réglables librement, de manière à régler l'écartement des bras support. Bras support recouverts de caoutchouc. Accès plus rapide grâce à un stockage clair.



### Bras support

Bras support recouverts de caoutchouc.  
Support médian réglable. Bras support réglables librement, de manière à régler l'écartement des bras support.

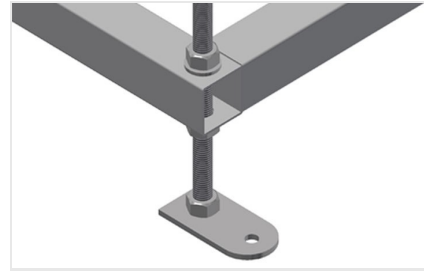

### Pied articulé

Hauteur de travail ajustable à l'aide de pieds de réglage





### MODÈLES

GLR 5000

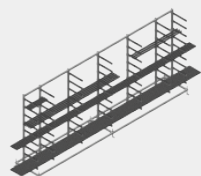

### DIMENSIONS ET POIDS

Longueur (mm)	5.000
Largeur (mm)	800
Hauteur (mm)	2.200
Poids (kg)	200

### CAPACITÉ DE STOCKAGE

Étagères	9
Supports centraux réglables	4
Profondeur compartiment (mm)	450
Largeur interne (mm)	185
Capacité de chargement (kg)	630

Inclus ● Disponible ○