



GF

Chariot de transport pour
vitrages/parcloles



Chariot de transport à vitrages à peigne. Construction en acier stable. Idéal pour le tri du verre. Support en bois dur à feutre. Séparateur pour 20 vitres. Séparateurs réglables en hauteur. 4 roulettes de direction, dont 2 à frein de blocage.

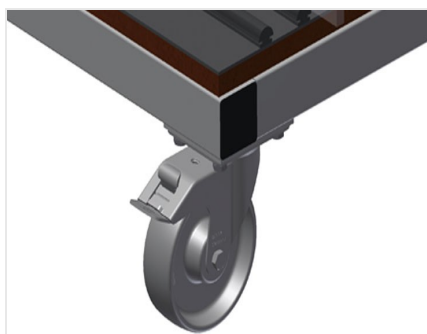

Roulettes de direction

4 galets de direction, dont 2 à frein de blocage assurant une mobilité élevée et une manipulation légère et sécurisée

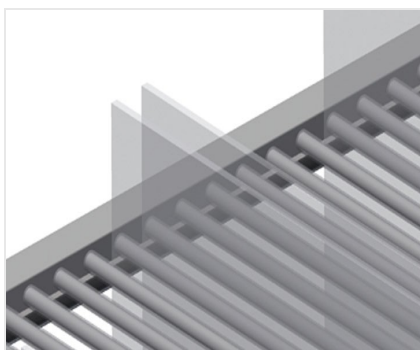

Séparateur avec protection plastique

Séparateurs réglables en hauteur. Toutes les surfaces de contact comportent un revêtement en PVC antidérapant évitant d'endommager le vitrage lors du stockage

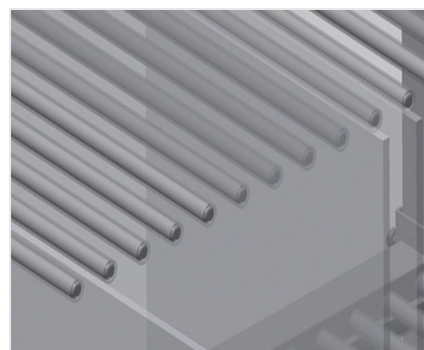

Chargement et déchargement simples

Accès plus rapide grâce à un stockage clair

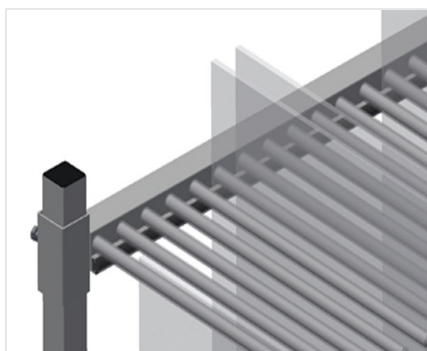

Support avec barre caoutchouc

Surface support recouverte d'une barre en caoutchouc, protégeant le vitrage des dommages

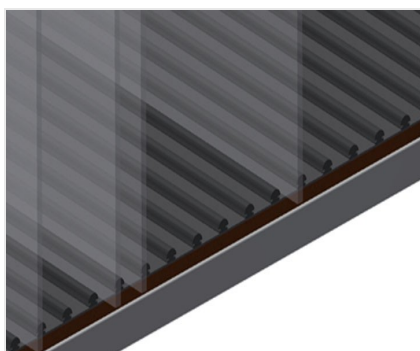

Support avec plaque de bois et feutre

Surface de contact inférieure à feutre. Barres PVC supplémentaires sur la plaque de sol





MODÈLES

GF 1000



DIMENSIONS ET POIDS

Longueur (mm)	<input type="radio"/>
Largeur (mm)	<input type="radio"/>
Hauteur (mm)	<input type="radio"/>
Poids (kg)	<input type="radio"/>

CAPACITÉ DE STOCKAGE

Compartiments	<input type="radio"/>
Largeur interne (mm)	<input type="radio"/>
Capacité de chargement (kg)	<input type="radio"/>

CARACTÉRISTIQUES

Roulettes pivotantes	<input type="radio"/>
Roulettes pivotantes avec frein	<input type="radio"/>
Diamètre roulettes pivotantes (mm)	<input type="radio"/>

Inclus ● Disponible ○