

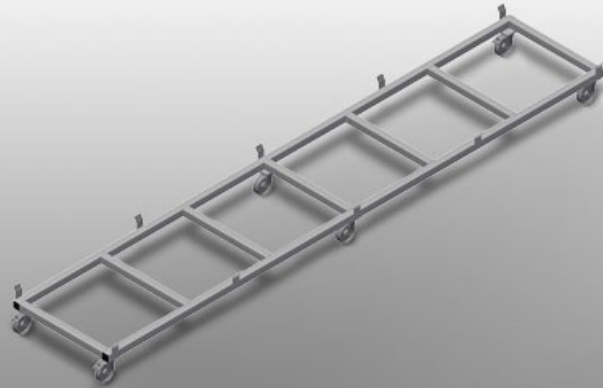

**TPK**

Carros de transporte de  
perfiles



Construcción estable de acero. Carro de transporte para transportar casetes de perfiles. Ideal para transportar casetes de perfiles del almacén a la sierra o al centro de mecanizado. Para paletas de perfiles de hasta 760 mm de ancho. Pestañas de seguridad para asegurar los palets. Seis rodillos, cuatro ruedas con frenos de fijación y dos rodillos fijos.

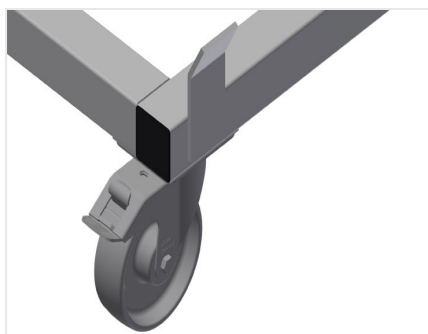

### Ruedas de dirección

Seis ruedas, cuatro con freno de retención y dos fijas, ofrecen una gran movilidad y una manipulación fácil y segura

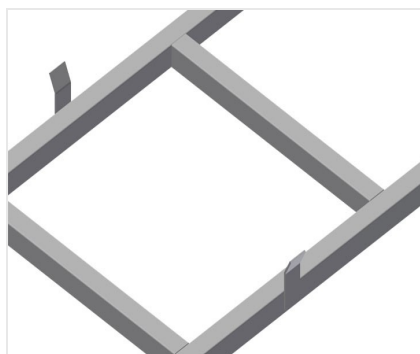

### Orejas de afianzamiento

Orejas de afianzamiento para asegurar los palés



### MODELOS

TPK 4000

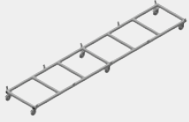

### DIMENSIÓN Y PESO

Longitud (mm)	<input type="radio"/>
Ancho (mm)	<input type="radio"/>
Altura (mm)	<input type="radio"/>
Peso (kg)	<input type="radio"/>

### CAPACIDAD DE ALMACENAMIENTO

Ancho de carga (mm)	<input type="radio"/>
Capacidad de carga (kg)	<input type="radio"/>

### CARACTERÍSTICAS

Ruedas giratorias	<input type="radio"/>
Ruedas giratorias con tope de bloqueo	<input type="radio"/>
Diámetro de ruedas giratorias (mm)	<input type="radio"/>

Incluido ● Disponible ○