



PWW1000

Carros de transporte de
perfiles



Carro de perfiles para el almacenamiento horizontal y el transporte de perfiles

- Estable construcción en acero
- Transporte horizontal de perfiles
- Brazos de soporte con revestimiento de goma
- Carro de perfiles con apoyos para perfiles a ambos lados
- Seis soportes por columna
- Un apoyo central
- Cuatro ruedas de dirección, dos de ellas con freno de retención

Opción

- Apoyo central individual



Carro de transporte de perfiles PWW 1000

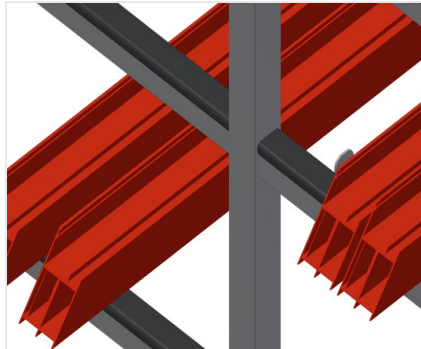

Sencilla carga y descarga

Rápido acceso gracias al claro almacenamiento

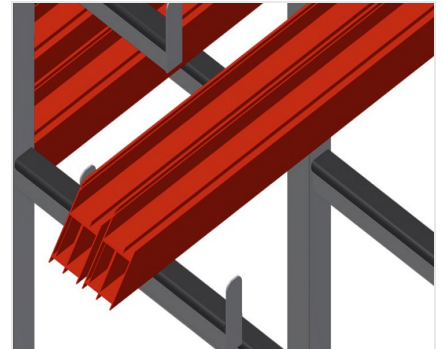

Brazos de soporte

Brazos de soporte con revestimiento de goma, apoyo central ajustable

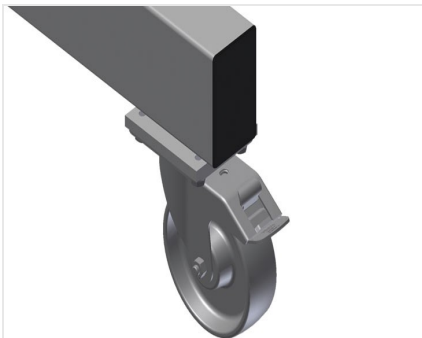

Ruedas de dirección

Cuatro ruedas de dirección, dos de ellas con freno de retención, ofrecen una gran movilidad y una manipulación fácil y segura

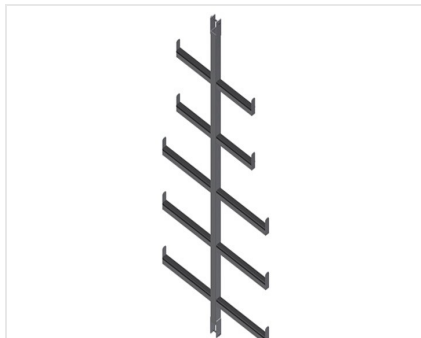

Apoyo central individual

Apoyo central adicional





PWW 1000 / CARROS DE TRANSPORTE DE PERFILES

- Longitud: 1.625 mm
- Anchura 900 mm
- Altura 1.960 mm
- Once soportes
- Vano: 260 mm
- Anchura de compartimento inferior: 420 mm
- Anchura de compartimento superior: 300 mm
- Peso 60 kg
- Capacidad de carga: 350 kg
- Diámetro de ruedas: 125 mm