



SBZ122/73

Stabbearbeitungszentren



- Für die wirtschaftliche und rationelle Bearbeitung von Aluminium-, Kunststoff- und dünnwandigen Stahlprofilen
- Alle Arbeitsgänge wie Fräsen, Bohren und Gewindeschneiden finden bei ruhendem Profilstab zur Schonung der Profilloberfläche statt
- Stufenlos von -120° bis $+120^\circ$ positionierbare A-Achse
- Spannerverschiebung automatisch
- Arbeitsergebnisse werden durch intelligente Regeltechnik verbessert
- Schnelle Positionierung des Bearbeitungsaggregates mit bis zu 120 m/min. durch dynamische Servoantriebe
- Gewindeschneiden ohne Ausgleichsfutter
- Automatischer Werkzeugwechsler mit zwölf Werkzeugablageplätzen (ohne Werkzeuge)
- Moderne 4-Achs-Steuerung
- Ergonomisches Arbeiten dank modernem Schrägbett
- Keine Referenzfahrt der Hauptachsen erforderlich durch Einsatz von Absolutdrehgebersystemen
- Vermeidung von Kollisionen durch automatische Spannererkennung und -positionierung
- Power-Torque-Fräsmotor mit geschlossener Drehzahlregelung für kurze Hochlauf- und Bremszeiten der Spindel
- Zertifizierte, antriebsintegrierte Sicherheitsfunktionen
- Niedriger Stromverbrauch durch intelligente Regeltechnik
- Energieeffizienter durch Zwischenkreiskopplung der Achsantriebe
- Unterbrechungsfreie Stromversorgung (USV)
- Windows-Betriebssystem
- Panel-PC 18,5", Prozessor i5, USB-Anschlüsse und Netzwerkanschluss
- Einfache und komfortable Programmeingabe durch eluCam am Bedienterminal auch während des Bearbeitungsablaufs
- Fernwartung über Internet

Maschinenausstattung



- Wassergekühlte Frässpindel 7 kW, S1
- Kabine zum Schutz des Bedieners
- Vier horizontale pneumatische Materialspanneinrichtungen
- Ein Materialanschlag, links
- Werkzeugaufnahme HSK-F63
- Späneentsorgung über Spänewannen
- Minimalmengenschmierung
- Hochleistungsschneidmittel
- Handbediengerät
- Tiefenmaß

Optionen

- Werkzeuge
- Werkzeugaufnahmen
- Zusatzanschlag für Überlängenbearbeitung links
- Rechter Materialreferenzanschlag zum Anlegen der Werkstücke mit Überlängenbearbeitung und zweiter Spannkreis
- Green-Line Kühlgerät für den Schaltschrank mit reduziertem Energieverbrauch
- Barcode-Scanner
- Schutzkabine wahlweise rundum geschlossen, mit zusätzlicher Schallschutzdämmung
- Standardmäßig vier Spanner. Erweiterbar auf bis zu acht Spanner
- Doppelspannung sowie weiteres Zubehör auf Anfrage
- Panel-PC 21,6", Prozessor i7
- Notizhalter
- Schallschutzhaube
- Kollisionsoptimierte Spanneinheit
- Messtaster

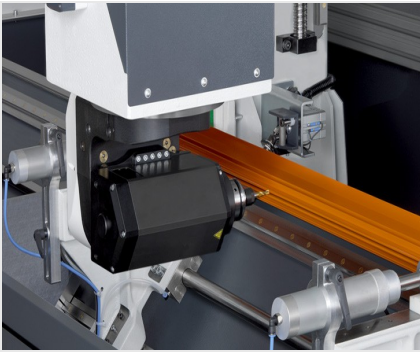

A-Achse Winkelverstellung

Stufenlose Winkelverstellung von -120° bis +120°

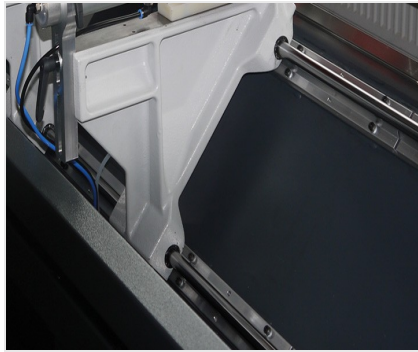

Stabbearbeitungszentrum SBZ 122/73

Schrägbett

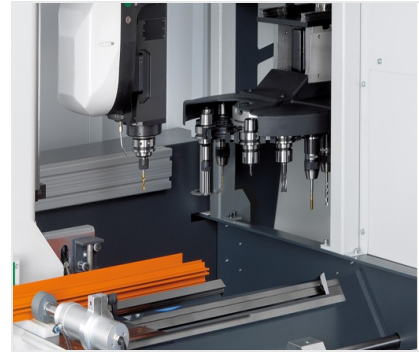

Werkzeugmagazin

Für ein kurzes, einfaches Rüsten und minimale Nebenzeiten sorgt das Werkzeugmagazin mit 12-fach-Werkzeugwechsler

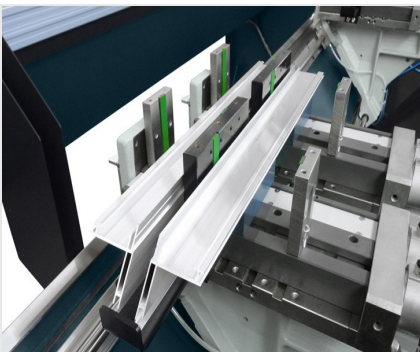

Doppelspannung

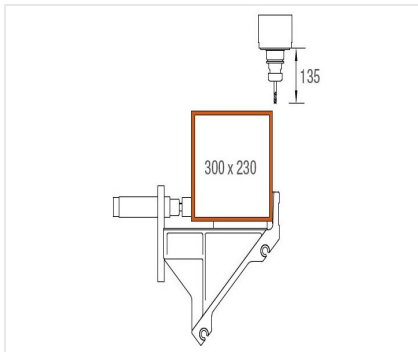

Bearbeitungsbereich Y- und Z-Achse

Stabbearbeitung von oben

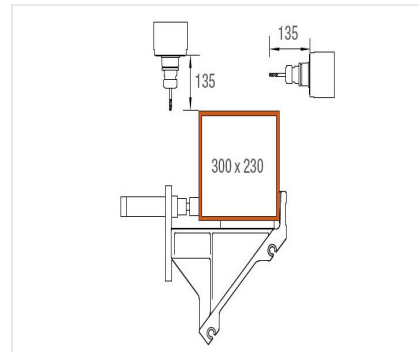

Bearbeitungsbereich Y- und Z-Achse

Stabbearbeitung von oben und hinten



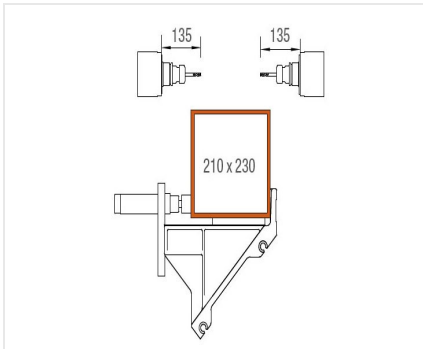

**Bearbeitungsbereich Y-
und Z-Achse**

Stabbearbeitung von vorne und hinten





SBZ 122/73 / STABBEARBEITUNGSZENTREN

SBZ 122/73

Max. Bearbeitungslänge ohne stirnseitige Bearbeitung	4.050 mm
Max. Bearbeitungslänge mit stirnseitiger Bearbeitung	-
Verfahrweg X-Achse	4.176 mm, Vmax. 120 m/min.
Verfahrweg Y-Achse	1.040 mm, Vmax. 60 m/min.
Verfahrweg Z-Achse	540 mm, Vmax. 30 m/min.
Bearbeitungsrichtung	3 (oben, hinten, vorne)
Positioniergenauigkeit	+/- 0,1 mm
Frässpindeldrehzahl	max. 20.000 1/min.
Frässpindelleistung	7 kW, S1 (wassergekühlt)
Werkzeugaufnahme	HSK-F63
Werkzeugwechsel	automatisch
Werkzeugablageplätze im automatischen Magazin	12
Winkelkopf	Nein
Scheibenfräserdurchmesser	120 mm
Sägeblattdurchmesser	-
Werkzeuglänge (ab Kegelmaß)	max. 150 mm
Spannerverschiebung	automatisch
Spanner	Basic (mit Linearführung)
Software	eluCam
Druckluftanschluss	>7 bar
Elektrischer Anschluss	400 V, 3~, 50 Hz, 25 A
Luftverbrauch pro Minute	ca. 185 l mit Sprühen
Gesamtlänge	7.643 mm
Tiefe	2.171 mm
Höhe	3.000 mm
Gewicht	ca. 3.365 kg