

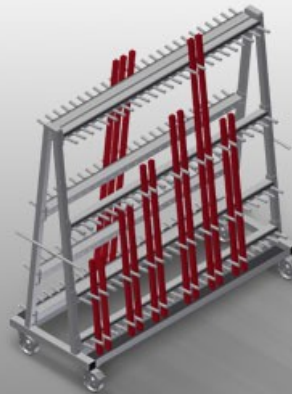

GLW48

Wagen mit fächern für
glas/glasleisten



Profilwagen für die senkrechte Lagerung und den Transport von Aluminium-Glasleisten

- Stabile Stahlkonstruktion
- Doppelseitiger Profilwagen für die senkrechte Lagerung und den Transport von Glasleisten
- Schneller Zugriff auf die vorsortierten Glasleisten
- Vier Sortierkäbme mit fester Unterteilung
- Fachteiler mit Schutzschlauch bezogen
- Untere Auflage mit Schutzgummi belegt
- Rückseitige Anlage mit Gummileisten
- 24 Fächer je Seite
- Transportbügel beidseitig
- Vier Lenkrollen, davon zwei mit Feststellbremse



Glasleistenwagen GLW 48

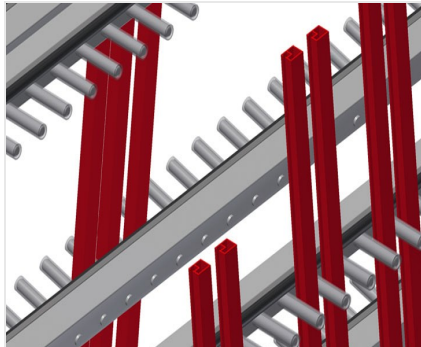

Fachteiler mit Kunststoffschutz

Sämtliche Auflageflächen weisen einen rutschfesten PVC-Überzug auf, hiermit wird eine Beschädigung der Oberfläche bei der Lagerung vermieden

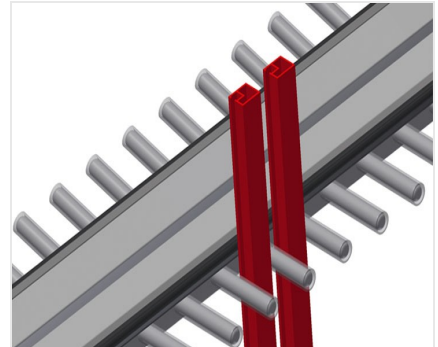

Anlage mit Gummileiste

Anlagefläche mit Gummileiste bezogen, schützt das Profil vor Beschädigungen

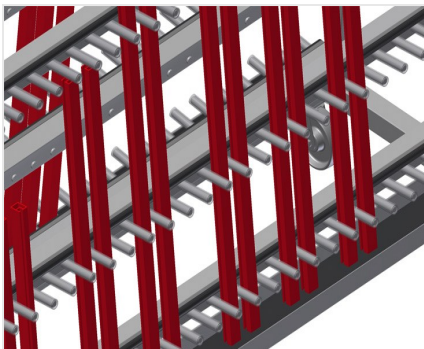

Auflage mit Schutzgummi

Untere Auflagefläche mit Gummi belegt, schützt das Profil vor Beschädigungen



Transportbügel

Transportbügel beidseitig zum Verfahren

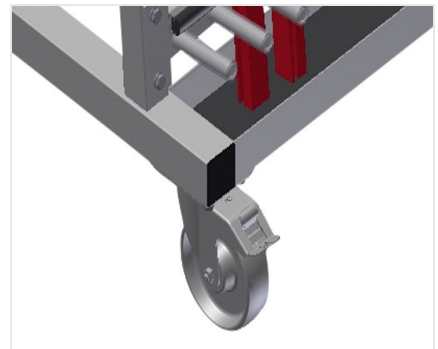

Lenkrollen

Vier Lenkrollen, davon zwei mit Feststellbremse, bieten hohe Beweglichkeit und leichte, sichere Handhabung





GLW 48 / WAGEN MIT FÄCHERN FÜR GLAS/GLASLEISTEN

- Länge 1.620 mm
- Breite 620 mm
- Höhe 1.640 mm
- Acht Fächteiler
- Fachbreite 40 mm
- Fachtiefe 90 mm
- Anlagehöhe 1.400 mm
- Gewicht 120 kg
- Tragkraft 400 kg
- 48 Fächer
- Laufrollendurchmesser 125 mm