

[Nur Qualität produziert Qualität]

[S t a b b e a r b e i t u n g s z e n t r e n]

**3-Achs-Stub-
bearbeitungszentren**

**4-Achs-Stub-
bearbeitungszentren**

**5-Achs-Stub-
bearbeitungszentren**

**7-Achs-Stub-
bearbeitungszentren**



elumatec GmbH & Co. KG

> Pinacher Straße 61
> D 75417 Mühlacker - Lomersheim
> Telefon +49 (0) 7041 14-0
> Telefax +49 (0) 7041 14-280

> mail@elumatec.de
> www.elumatec.com

[Sie haben Profil - wir bearbeiten es !]

© 05/2007

[Technische Änderungen vorbehalten]

elumatec[®]



[Das Allroundtalent in der

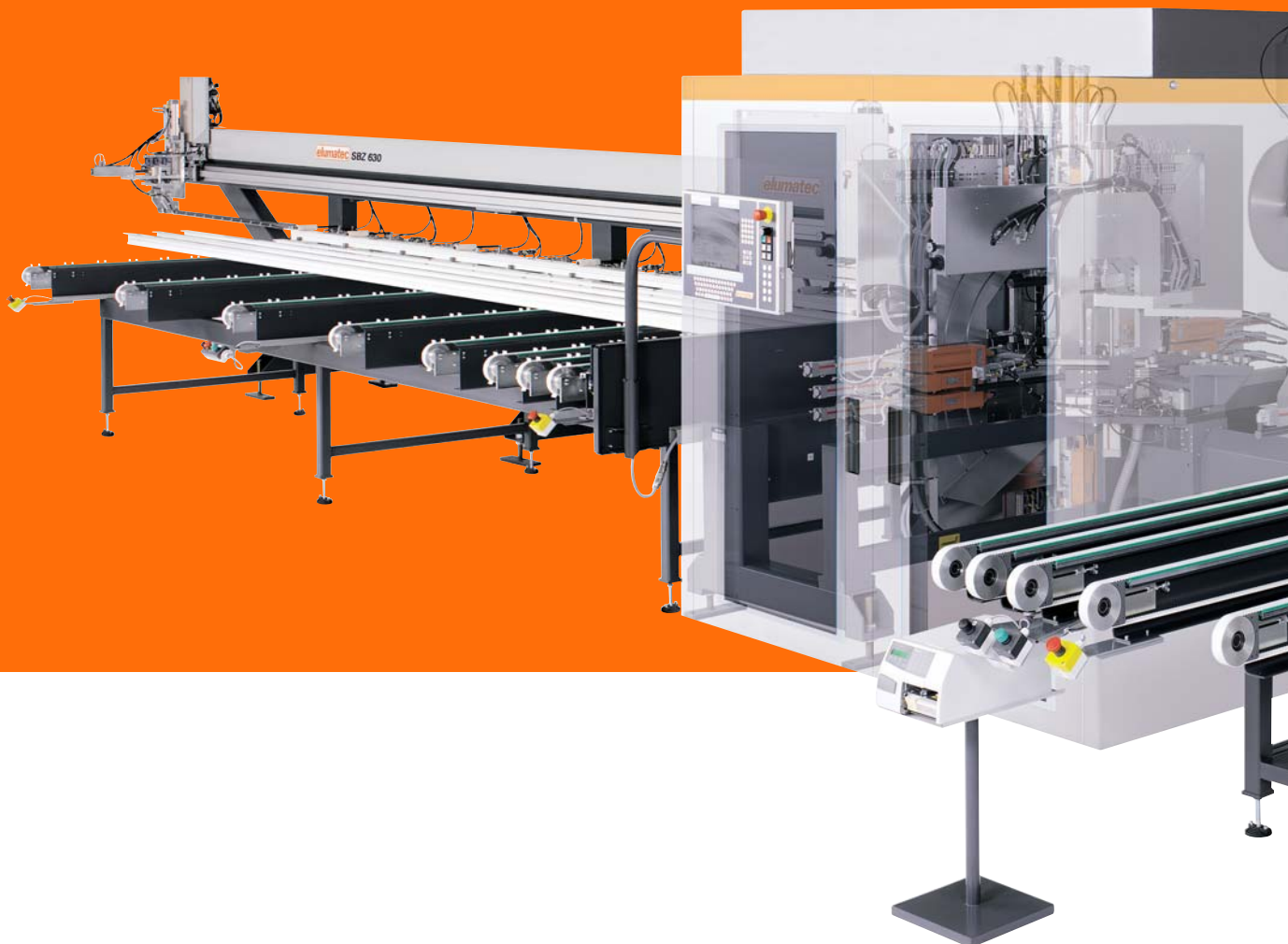

Alu - Stabbearbeitung !]

[Stabbearbeitungszentren]

Stabbearbeitungszentrum SBZ 630

- > Schneller Sägeautomat oder flexibles Bearbeitungszentrum? Sie haben die Wahl !
- > Dank des modularen Aufbaus kann das SBZ 630 je nach Bedarf als reiner Sägeautomat SBZ 630/01 oder als komplettes Stabbearbeitungszentrum SBZ 630/11 konzipiert werden
- > Bei der Auslegung als Stabbearbeitungszentrum für Aluminium erfolgen die Bearbeitungen in einer Bearbeitungsstation mit der Möglichkeit von bis zu 30 festen Bearbeitungseinheiten, oder alternativ mit der neu entwickelten Rotationsstation mit 8 winkelunabhängigen Bearbeitungseinheiten (Drehbereich 0°-360°)
- > Der Zuschnitt erfolgt dann nachfolgend mit der ebenfalls neu entwickelten 7-Achs-Sägestation
- > Beim Arbeitsablauf geben Sie die Richtung an - von links nach rechts oder rechts nach links
- > Abhängig von der Profilstruktur, dem Profilmaterial und letztlich den erforderlichen Bearbeitungen sind bei einer Auslegung mit 16 festen Bearbeitungseinheiten zum Beispiel 79 einflügelige Fenster oder 53 Türen in 8 Stunden möglich
- > Gerne erstellen wir Ihnen eine Kapazitäts-Berechnung nach Ihren Vorgaben.

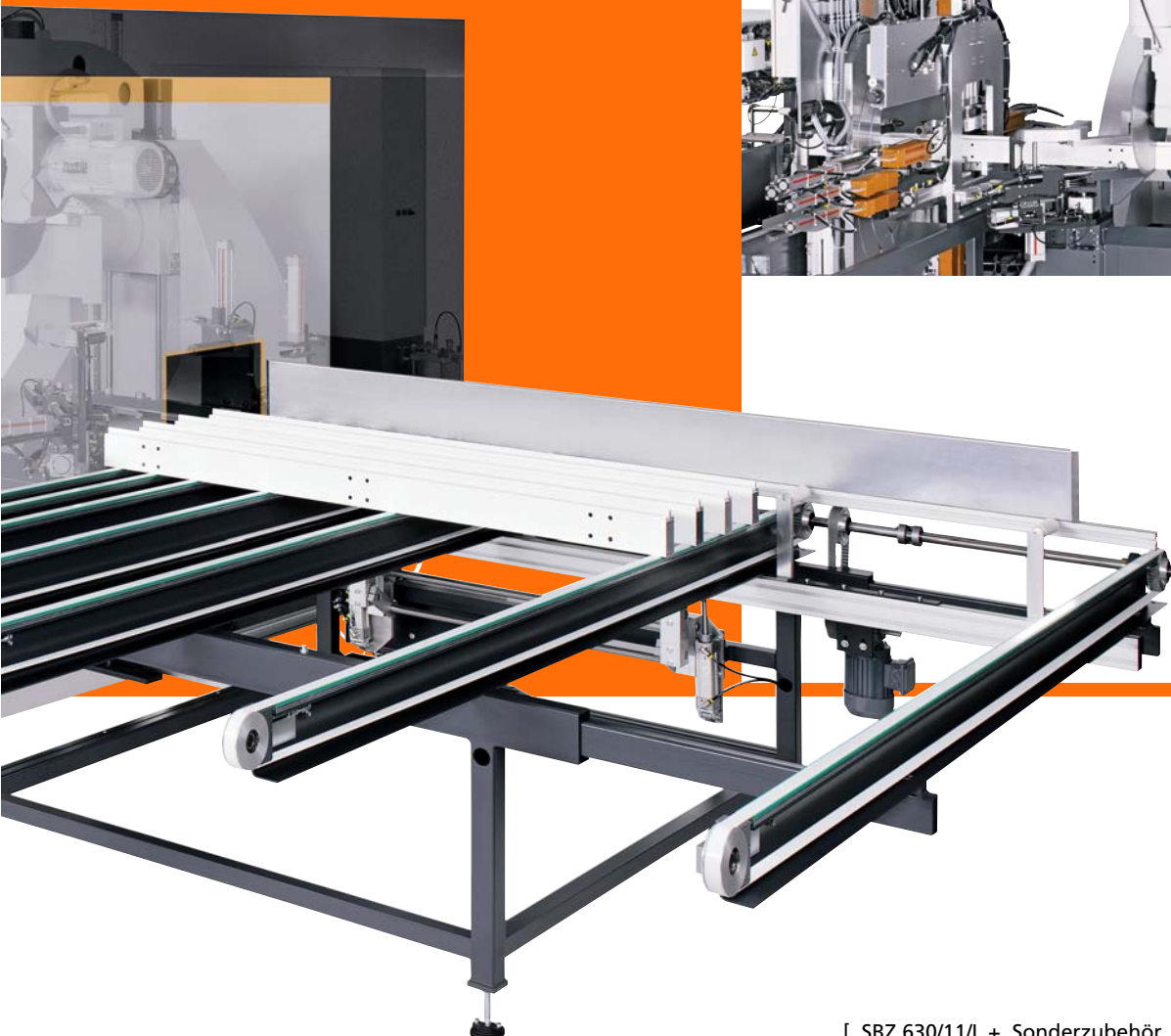
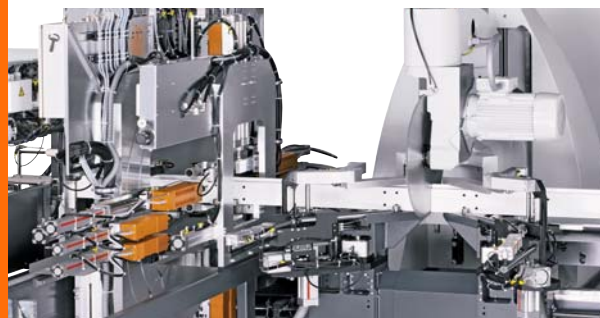

[02 | 03]